

BÖWE

P 417

ERSATZTEILKATALOG
SPARE PARTS CATALOGUE
CATALOGUE DE PIÈCES
CATALOGO DE REPUESTOS

ERSATZTEILKATALOG

SPARE PARTS CATALOGUE

CATALOGUE DE PIÈCES DE RECHANGE

CATALOGO DE REPUESTOS

P417

BÖWE

BÖWE MASCHINENFABRIK GMBH
Haunstetter Str. 112 · D-8900 Augsburg 1
Telefon (0821) 57021 · Telex 53648

WICHTIGE HINWEISE ZUR ERSATZTEIL-BESTELLUNG

Bei allen Ersatzteil-Bestellungen sind Maschinenbezeichnung, Fabrik-Nummer, Baujahr und Betriebsspannung anzugeben.

Die Bestellung der einzelnen Ersatzteile erfordert folgende Angaben: Stückzahl - Sachnummer - Bezeichnung.

Bei elektrischen Komponenten sind zusätzlich Spannung und Frequenz anzugeben.

Bestellbeispiel:

P 417 ct, 104/8201, 220/380 V, 50 Hz
2 Stck. 079261 Flanschdichtung
1 Stck. 089320 Hilfsschutz DIL 03-44, 220 V, 50 Hz
1 Stck. 109870 Schleudermotor 220/380 V, 50 Hz

Die im Ersatzteilkatalog mit Sachnummern angegebenen Ersatzteile sind normalerweise kurzfristig lieferbar.

Die mit einem * versehenen Sachnummern bezeichnen komplette Einheiten.

Die mit einem + gekennzeichneten Sachnummern werden für eine Ersatzteilbevorratung empfohlen.

Das BÖWE-Werk arbeitet ständig an der Weiterentwicklung aller Produkte. Bitte haben Sie Verständnis dafür, daß wir uns daher jederzeit Änderungen des Lieferumfangs in Form, Ausstattung und Technik vorbehalten müssen. Aus den Angaben, Abbildungen und Beschreibungen des Ersatzteilkataloges können deshalb keine Ansprüche hergeleitet werden.

AVIS IMPORTANT CONCERNANT LA COMMANDE DE PIÈCES

DETACHEES

Pour toute commande de pièces détachées, veuillez ne pas oublier d'indiquer le type de machine, le numéro et l'année de fabrication, ainsi que la tension de service.

La commande des diverses pièces détachées devra comprendre: nombre de pièces - no. de référence - désignation

Si vous commandez des composants électriques, indiquez en outre le voltage et la fréquence.

Exemple de bon de commande:

P 417 ct, 104/8201, 220/380 V, 50 Hz
2 unités 079261 garniture d'étanchéité de bride
1 unité 089320 contacteur auxiliaire DIL 03-44, 220 V, 50 Hz
1 unité 109870 moteur d'essorage 220/320 V, 50 Hz

Dans le catalogue, les pièces détachées suivies du no. de référence sont généralement livrables à court terme.

Les numéros de référence munis d'un astérisque (*) désignent des éléments complets.

Les numéros de référence accompagnés d'un + correspondent aux pièces détachées conseillées pour constituer un stock.

L'usine BÖWE travaille continuellement au développement de ses fabrications.

Nous sommes persuadés que vous comprendrez que nous nous réservons, à tout moment, le droit de modifier l'étendue de la livraison dans sa forme, dans son équipement et son exécution technique.

De ce fait, nous ne pouvons prendre aucun engagement concernant les précisions, illustrations et descriptions données dans ce catalogue de pièces détachées.

IMPORTANT POINTS TO NOTE WHEN ORDERING SPARE PARTS

In every spare parts order it is essential to state machine model, serial number, year of construction and operating voltage.

For the individual parts ordered the following data is needed: Quantity - part number (SN) - designation.

In the case of electrical components voltage and frequency must also be stated.

Example:

P 417 ct, 104/8201, 220/380 V, 50 Hz
2 079261 flanged gasket
1 089320 auxiliary contactor DIL 03-44, 220 V, 50 Hz
1 109870 extractor motor 220/380 V, 50 Hz

The parts with a number (SN) in the catalogue are normally available at short notice.

The part numbers marked * refer to complete units.

We recommend you to stock a number of the parts marked +.

At the BÖWE works we are constantly at work on the further development of all products. We are sure you will appreciate our need to reserve the right to change form, equipment and technology at any time. No liability can be derived from data, illustrations and descriptions in the spare parts catalogue.

AVISOS IMPORTANTES PARA PEDIDOS DE REPUESTOS

Al pedir repuestos hay que indicar la designación de la máquina, el número de fabricación, el año de fabricación, y la tensión de servicio.

Al pedir los diversos repuestos deberá indicarse el número de piezas, el número de referencia, y la designación.

Al pedir componentes electrónicos hay que indicar además la tensión y la frecuencia.

Ejemplo:

P 417 ct, 104/8201, 220/380 V, 50 ciclos
2 079261 Empaquetadura de brida
1 089320 Contactador auxiliar DIL 03-44, 220 V, 50 ciclos
1 109870 Motor centrifugación 220/380 V, 50 ciclos

Los repuestos marcados con números de referencia en el Catálogo de Repuestos normalmente pueden suministrarse rápidamente.

Los números de referencia marcados con * se refieren a unidades completas.

Es recomendable la formación de stocks con los números de referencia marcados con +.

La fábrica BÖWE está trabajando constantemente en el desarrollo ulterior de todos sus productos.

Por esta razón, tenemos que reservarnos el derecho de modificar en cualquier momento el volumen de suministro respecto a su forma, equipamiento y tecnología.

Por consecuencia, no podemos asumir ninguna responsabilidad por los datos, las ilustraciones y las descripciones del Catálogo de Repuestos.

**AVVISO IMPORTANTE PER L'ORDINAZIONE DI PEZZI
DI RICAMBIO**

Nelle tutte ordinazioni di pezzi di ricambio è assolutamente necessario indicare il modello di macchina, il numero di macchina, l'anno di costruzione ed il voltaggio d'esercizio.

Sempre indicare nell'ordinazione di pezzi di ricambio:
numero di pezzi - numero SN - modello di macchina

Anche indicare il voltaggio e la frequenza in caso di elettrice componente.

Esempio di ordinazione:

P 417 ct, 104/8201, 220/330 V, 50 Hz

2 pezzi 079261 giunto per flangia di gomito
1 pezzo 089320 relais di compensazione DIL 03-44, 220 V, 50 Hz
1 pezzo 109870 motore centrifugo 220/380 V, 50 Hz

Di regola, i pezzi provvisti d'un numero SN nella Lista di Pezzi di Ricambio possono fornirsi in breve.

I numeri SN marcati con * si riferiscono ad unità complete.
I numeri SN marcati con + sono raccomandati per una riserva di pezzi di ricambio.

La ditta BÖWE lavora continuamente al sviluppo di tutti i prodotti. Per questa ragione, Vi preghiamo di scusare che abbiamo riservarci il diritto di modificazioni tecniche e di dotazione delle macchine.

Respingiamo ogni responsabilità derivata dai dati, dalle illustrazioni e dalle descrizioni della Lista di Pezzi di Ricambio.

ВАЖНЫЕ УКАЗАНИЯ ДЛЯ ЗАКАЗА ЗАПЧАСТЕЙ

При заказе запчастей указание названия машины, номера машины, года изготовления и напряжения тока всегда необходимо.

При заказе отдельных запчастей необходимо указание следующих: количество, номер части, наименование.

При электрических компонентах обязательно указать тоже напряжение и частоту.

Пример заказа:

П 417 ct, 104/8201, 220/380 в, 50 гц

2 шт. 079261 уплотнение
1 шт. 089320 вспомогательный контактор ДИЛ 03-44, 220 в, 50 гц
1 шт. 109870 двигатель центрифугования 220/380 в, 50 гц

Нумерованные запчасти нормально поставляются краткосрочно.

* Так обозначенные в каталоге номера показывают комплектные узлы.
+ Мы рекомендуем запасы так обозначенных частей.

Завод БӨВЕ постоянно работает над дальнейшим развитием всей продукции. Поэтому поймите пожалуйста, что мы в любое время можем оставить за собой право изменить объем поставки по форме, виду и технике.

Из данных, рисунков и описаний каталога запчастей поэтому нельзя выводить каких-либо требований.

**DŮLEŽITÁ UPOZORNĚNÍ TÝKAJÍCÍ SE OBJEDNÁVEK
NÁHRADNÍCH DÍLŮ**

Při všech objednávkách náhradních dílů uvádějte typové označení, výrobní číslo, rok výroby, provozní napětí.

Při objednávkách jednotlivých náhradních dílů jsou nutně následující údaje: počet - č. výrobku - označení.

Při elektrických komponentech je nutno navíc uvést napětí a frekvenci.

Příklad objednávky:

P 417 104/8201 220/380 V, 50 Hz

2 kusy 079261 těsnění přírub
1 kus 089320 pomocný stykač DIL 03-44, 220 V, 50 Hz
1 kus 109870 odstředovací motor 220/380 V, 50 Hz

Náhradní díly označené v katalogu číslem jsou dodávány obvykle v krátké lhůtě.

Hvězdičkou označená čísla náhradních dílů označují kompletní celky. *

Křížkem označená čísla se doporučují objednat do zásoby. +

Podnik BÖWE nepřetržitě pracuje na dalším vývoji všech svých výrobků. Proto Vás prosíme o pochopení při případných změnách ohledně rozsahu, tvaru, vybyvení a techniky.

Z údajů, vyobrazení a popisu v katalogu náhradních dílů nelze vyvozovat žádné nároky.

WAŻNE WSKAZÓWKI DO ZAMAWIANIA CZĘŚCI ZAMIENNYCH

Przy każdym zamówieniu części zamiennych należy podać rodzaj maszyny, numer fabryczny, rok budowy i natężenie zakładowe.

Przy zamawianiu poszczególnych części zamiennych należy podać następujące dane: ilość, numer części, oznaczenie.

Przy składnikach elektrycznych należy dodatkowo podać natężenie i frekwencję.

Przykład zamówienia:

P 417 ct, 104/8201, 220/380 V, 50 Hz
2 sztuki 079261 uszczelnienie kołnierzone
1 sztuka 089320 ochrona pomocnicza DIL 03-44 220 V, 50 Hz
1 sztuka 109870 motor wirówki 220/380 V, 50 Hz.

Części zamienne oznaczone w katalogu części zamiennych numerem części mogą być dostarczone natychmiast.

Numerы części oznaczone znakiem * oznaczają pełne zestawy.

Numerы części oznaczone znakiem + poleca się jako zapas części zamiennych.

Firma BÖWE pracuje ciągle nad ulepszeniem wszystkich produktów. W związku z tym prosimy o zrozumienie, że w każdej chwili możemy zmienić formę, wyposażenie lub stan techniczny zamówienia. Z zamieszczonych w katalogu części zamiennych danych, opisów i rysunków nie mogą być wysuwane żadne roszczenia.

BÖWE
P417

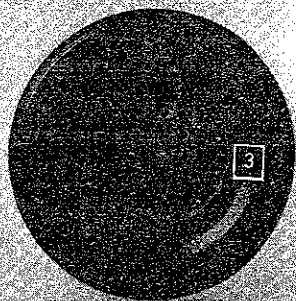
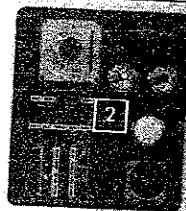

1.	VERKLEIDUNG	PANELLING	HABILLAGE	REVESTIMIENTO
2.	ELT. STEUERUNG	ELEC. CONTROLS	ARMOIRE ELECTRIQUE	MANDO ELECTRICO
3.	LADETOR	LOADING DOOR	HUBLLOT	PUERTA DE CARGA
4.	TROMMEL MIT GEHÄUSE TROMMELLAGER	CAGE WITH HOUSING CAGE BEARING	TAMBOUR AVEC CARTER PALIER DE TAMBOUR	TAMBOR CON SU CARTER COJINETE TAMBOR
6.	DESTILLIERBEHALTER	STILL	ALAMBIC	DESTILADOR
6.1	DAMPFERZEUGER	STEAM GENERATOR	GENERATEUR DE VAPEUR	GENERADOR DE VAPOR
7.	LUFTFÜHRUNGSSCHACHT	RECOVERY SECTION	TUNNEL DE RECUPERATION	TUNEL AIRE
7.1	LUFTFÜHRUNGSSCHACHT + KÄLTEAGGREGAT	RECOVERY SECTION + REFRIGERATION UNIT	TUNNEL DE RECUPERATION + GROUPE FRIGORIFIQUE	TUNEL AIRE + GRUPO DE REFRIGERACION
8.	EXPANDERFILTER	EXPANDER FILTER	FILTRE EXPANDER	FILTRO EXPANDER

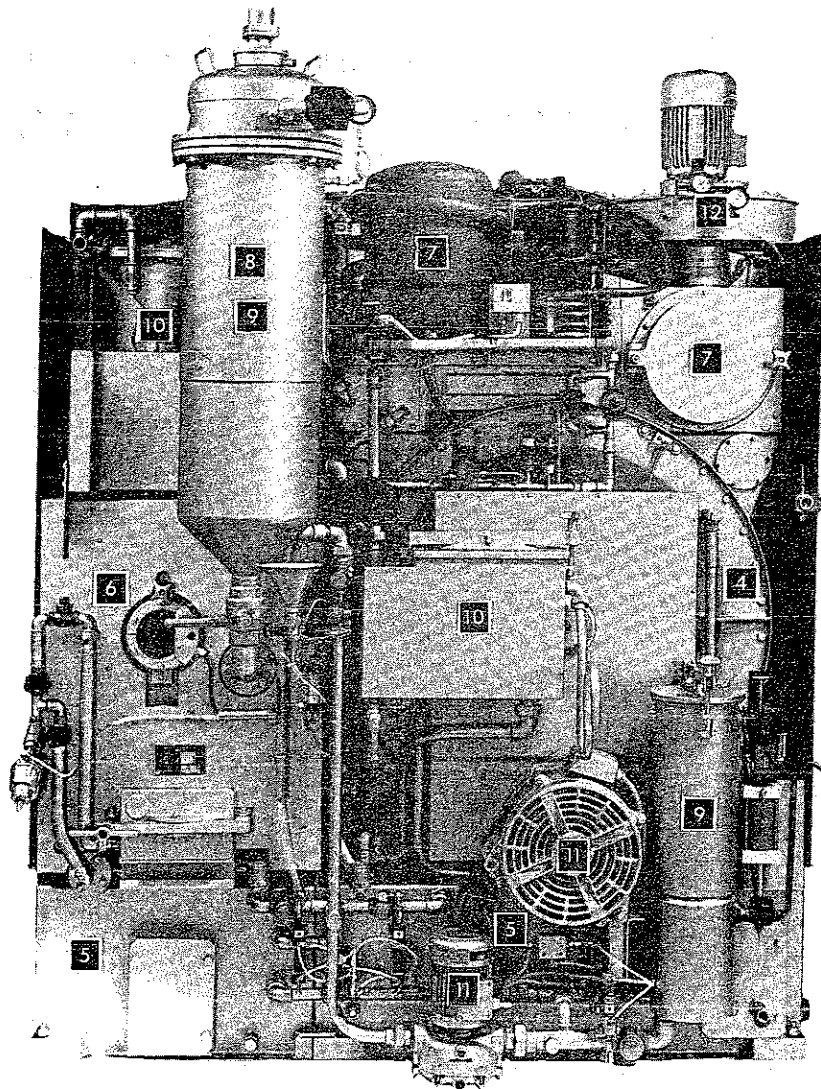

9.	NADELFÄNGER + KARTUSCHENFILTER	BUTTON TRAP + CARTRIDGE FILTER	FILTRE A EPINGLES + FILTRE A CARTOUCHES	CAZA-BOTONES + FILTRO CARTUCHOS
10.	WASSERABSCHIEDER + KONDENSATOR	WATER SEPARATOR + CONDENSER	SEPARATEUR D'EAU + CONDENSEUR	SEPARADOR AGUA + CONDENSATOR
11.	ANTRIEB + PUMPE	DRIVE + POMP	MOTEURS DE COMMANDE + POMPE	IMPULSION + BOMBA
12.	WARTUNGSEINHEIT	COMPRESSED AIR MAINTENANCE	GROUPE D'ENTRETIEN PNEUMATIQUE	UNIDAD DE MANTENIMIENTO DEL SISTEMA NEUMATICO
13.	SCHAUGLASER SCHNELLSCHLUSSCHIEBER ZYLINDER	SIGHT-GLASSES LEVER GATE VALVE RAMS	VOYANTS VANNES RAPIDES VERINS	MIRILLAS VALVULAS RAPIDAS CILINDROS
14.	VENTILE	VALVES	VANNES	VALVULAS
15.	ZUBEHÖR	ACCESSOIRES	ACCESSOIRES	ACCESORIOS

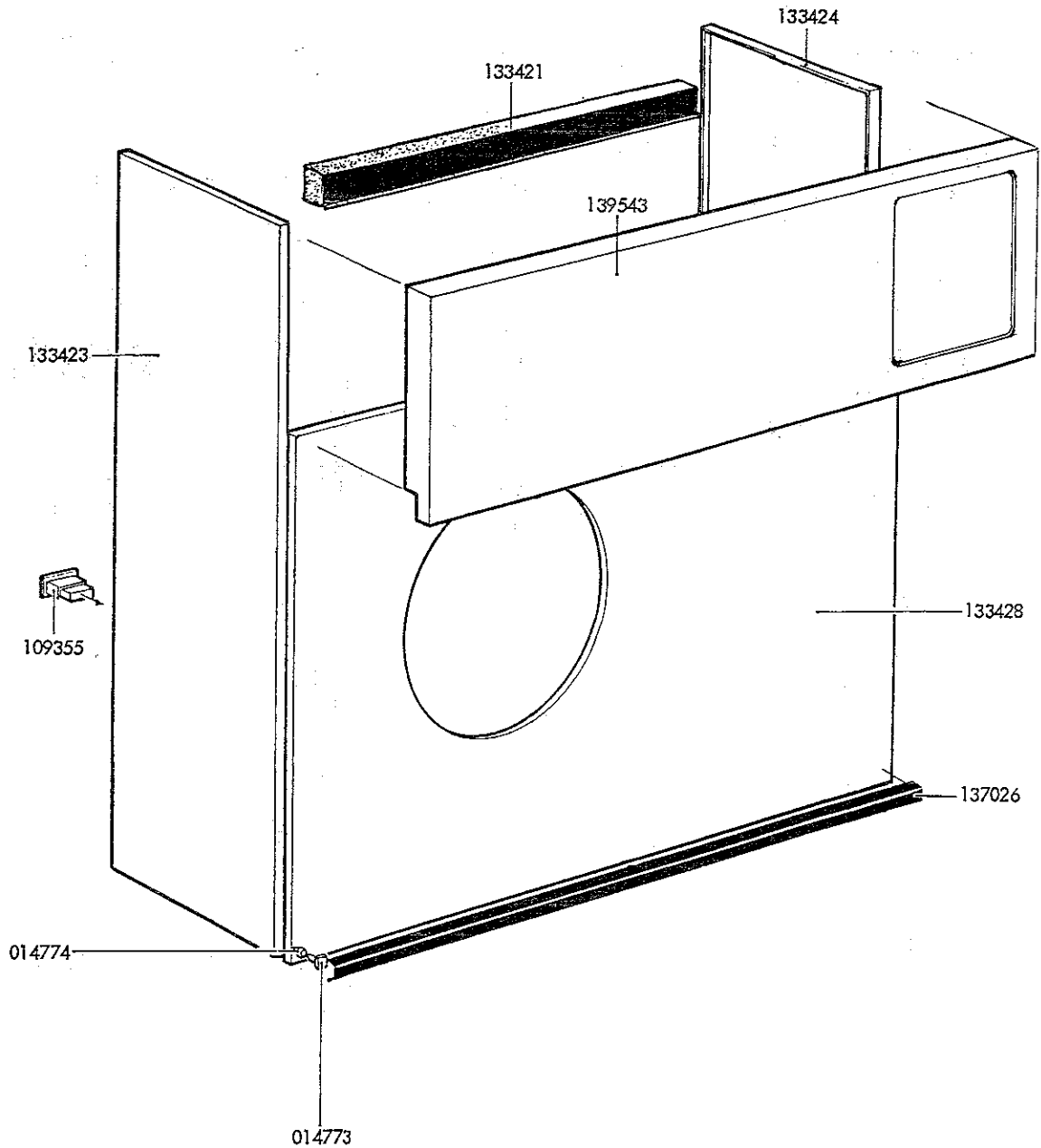



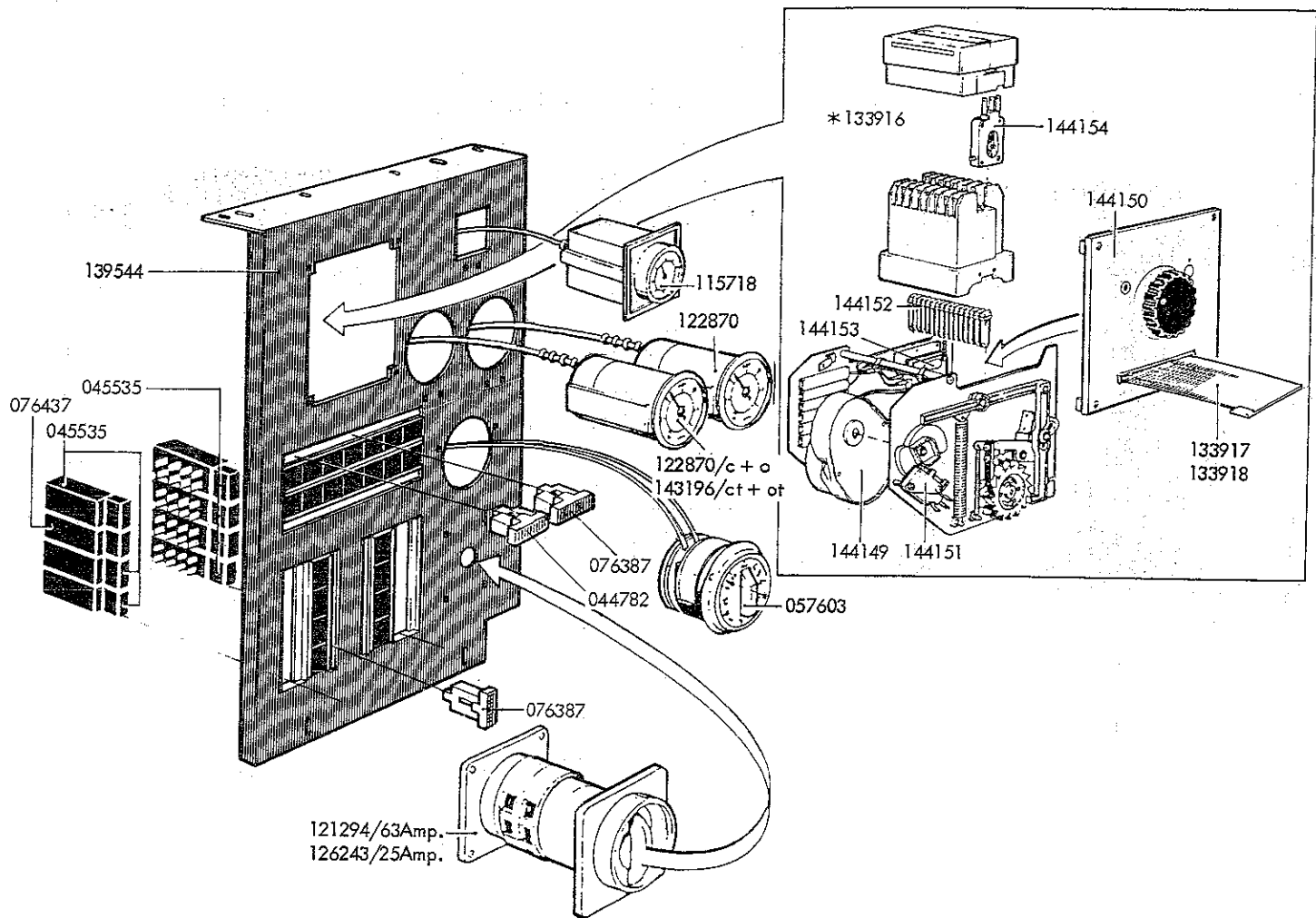

014773	ZIERLEISTENSTOPFEN DECORATIVE STRIP PIN	133423	SEITENWAND, LINKS SIDE WALL, LEFT
014774	ZIERLEISTENTÜLLE DECORATIVE STRIP FUNNEL	133424	SEITENWAND, RECHTS SIDE WALL, RIGHT
+ 109355	PNEUMATISCHER IMPULSZÄHLER IMPULSE COUNTER	133428	VORDERWAND FRONT PANELLING
133421	ABDECKUNG COVER	137026	PROFILSTOSSLEISTE PROTECTIVE STRIP PROVILE
		139543	VERKLEIDUNG OBEN PANEL

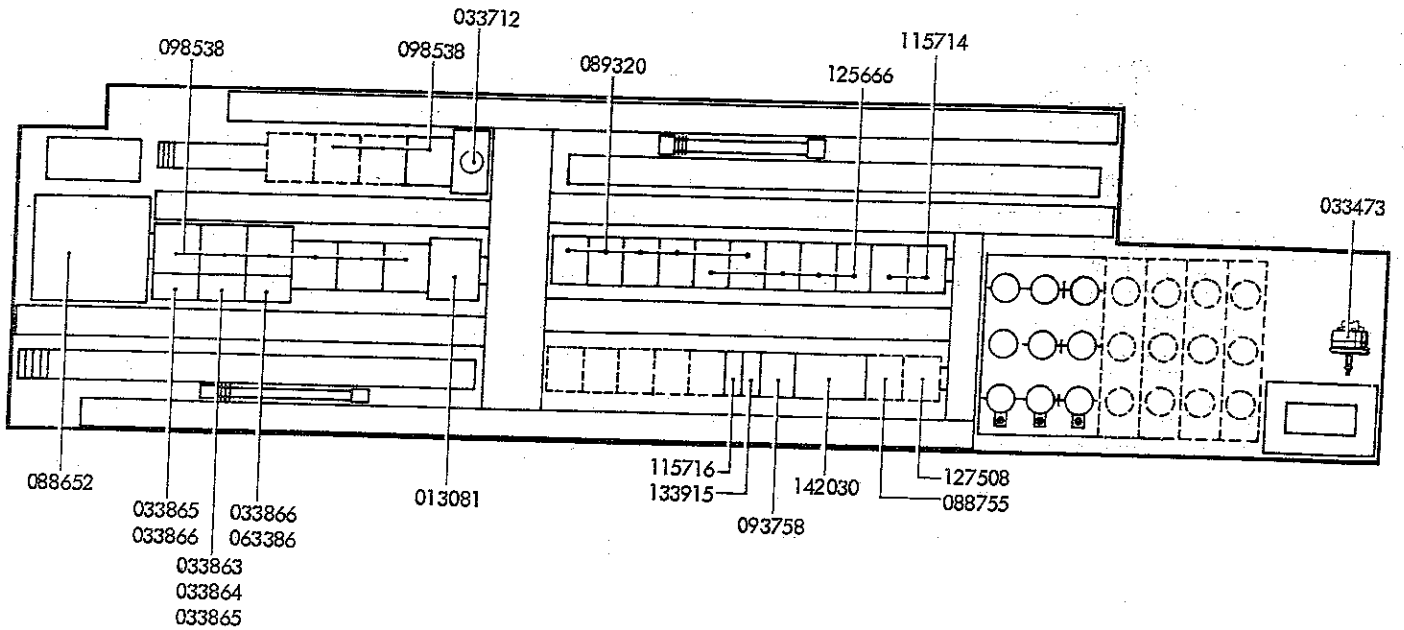

+ 044782	SIGNALLAMPE ROT SIGNAL LAMP	220 V, 3.7 W	133917	PRGRAMMKARTE MIT 16 BAHNEN, 80 SCHRITTE PROGRAM CARD 16-TRACK, 80 STEPS	
+ 045535	DRUCKSCHALTER PRESSURE SWITCH	16 A., 250 V	133918	PROGRAMMKARTE MIT 16 BAHNEN, 120 SCHRITTE PROGRAM CARD 16-TRACK, 120 STEPS	
+ 057603	KURZZEITUHR TIMER		139544	SCHALTBLLENDE CONTROL PANEL	
+ 076387	SIGNALLAMPE SIGNAL LAMP	220 V	+ 143196	KONTAKTTHERMOMETER TEMPERATUR CONTROL GAUGE	0 - 80 °C
+ 076437	TASTER BUTTON		+ 144149	GETRIEBEMOTOR S 47-Tz 47 GEAR MOTOR	220 V, 50 Hz
+ 115718	ZEITRELAIS ZSA-F48/2 TIME RELAY	220 V, 50 Hz	144150	FRONTPLATTE KOMPL. FRONT PLATE COMPL.	
121294	HAUPTSCHALTER MAIN SWITCH	63 Amp.	+ 144151	SELEKTIONSSCHALTER KOMPL. SELECTION SWITCH COMPL.	S 940 Bv 66
+ 122870	KONTAKTTHERMOMETER TEMPERATURE CONTROL GAUGE	20 - 160 °C	+ 144152	TASTSTIFT S 48 - T2 FEELER PIN	
126243	HAUPTSCHALTER MAIN SWITCH	25 Amp.	+ 144153	UNIVERSAL-MIKROSCHALTER UNIVERSAL MICROSWITCH	S 960-L-100 AG
133916	PROGRAMMGEBER KOMPL. S48LCAS15 PROGRAM CONTROLER COMPL.	220 V, 50 Hz	+ 144154	MIKROSCHALTER MICROSWITCH	S 940 BV 66 K-6-L



			
4 A 027503 6 A 033712 10 A 033711 16 A 033710 20 A 033709 25 A 033708 35 A 033707	133366 1.5 Ø 133367 4 Ø 133369 16 Ø	033692 033771	033475

- | | | | | | |
|----------|--|--------------|----------|--|-----------------|
| + 013081 | SCHÜTZ DIL 0A-22
CONTACTOR | 220 V, 50 Hz | + 089320 | HILFSSCHÜTZ DIL 08-44
AUXILIARY CONTACTOR | 220 V, 50 Hz |
| + 033473 | NIVEAU-SCHALTER
LEVEL SWITCH | | + 093758 | ZEITRELAIS
TIME RELAY | 220 V, 50/60 Hz |
| + 033712 | SICHERUNGSSCHALTER
FUSE SWITCH | | + 098538 | SCHÜTZ DIL 0052/C
CONTACTOR | |
| + 033863 | THERMORELAIS Z0 - 12,0
THERMAL RELAY | | + 115714 | SCHÜTZ DIL 08-22/V
CONTACTOR | |
| + 033864 | THERMORELAIS Z0 - 6,6
THERMAL RELAY | | + 115716 | ZEITRELAIS KZ 12s-3M
TIME RELAY | 220 V, 50 Hz |
| + 033865 | THERMORELAIS Z0 - 3,7
THERMAL RELAY | | + 125666 | SCHÜTZ DIL 08-22
CONTACTOR | 220 V, 50 Hz |
| + 033866 | THERMORELAIS Z0 - 2,1
THERMAL RELAY | | + 127508 | STEUERGERÄT
CONTROL UNIT | |
| + 063386 | THERMORELAIS Z0 - 1,2
THERMAL RELAY | | + 133915 | ZEITRELAIS K 212-5
TIME RELAY | 220 V, 50 Hz |
| 088652 | TRANSFORMATOR 320 VA
TRANSFORMER | | + 142030 | LAUFWERK PN 6
TIMER | 50 Hz, 30 sek. |
| + 088755 | KONTAKTLAUFWERK PN 4
CAM-OPERATED TIMER | 50/60 Hz, | | | |

* 129793

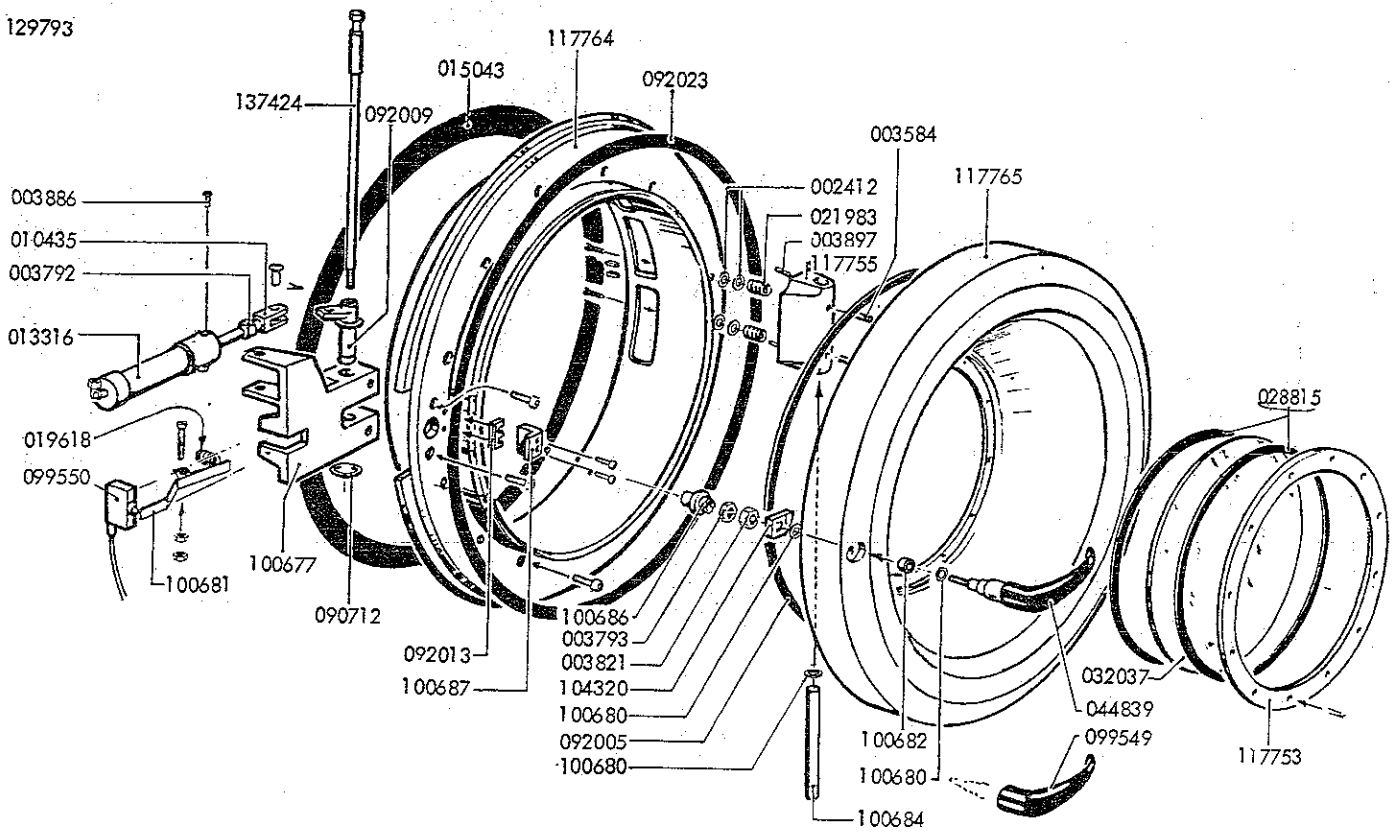

002412	SCHEIBE WASHER	10,5 x 21 x 2	092013	FLACHBAUTEIL FLAT ELEMENT
003283	SENKSCHRAUBE COUNTERSUNK SCREW	M 5 x 12	+ 092023	DICHTUNG GASKET
003584	GEWINDESTIFT THREADED PIN	10 x 20	099549	HANDSCHUTZ HAND PROTECTOR
003792	SECHSKANTMUTTER HEXAGON NUT	M 8	+ 099550	MIKROSCHALTER MICROSWITCH
003793	SECHSKANTMUTTER HEXAGON NUT	M 10	100676	GEWINDESTANGE MIT MUTTER THREADED STAY WITH NUT
003821	SECHSKANTMUTTER HEXAGON NUT	M 12	100677	LAGERBLOCK FÜR LADETOR BEARING BLOCK FOR LOADING DOOR
003886	LINSENSCHRAUBE OVAL-HEAD SCREW	6 x 6	100680	SCHEIBE WASHER
003897	SPANNHÖLSE ADAPTOR SLEEVE	6 x 26	+ 100681	SCHALTHEBEL SWITCH LEVER
010435	GABELGELENK FORK JOINT	M 8	100682	BUCHSE BUSH
013316	ZYLINDER RAM		100684 756626	SCHARNIERBOLZEN HINGE BOLT
+ 015043	FLANSCHDICHTUNG GASKET		100686	MUTTER NUT
+ 019618	DRUCKFEDER PRESSURE SPRING	1,4 x 10,6 x 21	100687	ANSCHLAG STOP
+ 021983	DRUCKFEDER PRESSURE SPRING	3,6 x 18 x 26	104320	LASCHE PLATE
+ 028815	DICHTSCHNUR SOALING CORD	3 x 755	117753	FLANSCH FLANGE
032037	GLAS-SCHEIBE GLASS ONLY	247 x 86	117755	SCHARNIERKLOTZ HINGE BLOCK
044839	GRIFF HANDLE		117764	LADETOR-FLANSCH LOADING DOOR FLANGE
090712	SICHERUNGSRING CIRCLIP	16 x 1	117765	LADETOR LOADING DOOR
+ 092005	DICHTUNG GASKET		129793	LADETOR KOMPL. LOADING DOOR KOMPL.
092009	WELLE SHAFT		137424	GEWINDESTANGE MIT MUTTER THREADED STAY WITH NUT

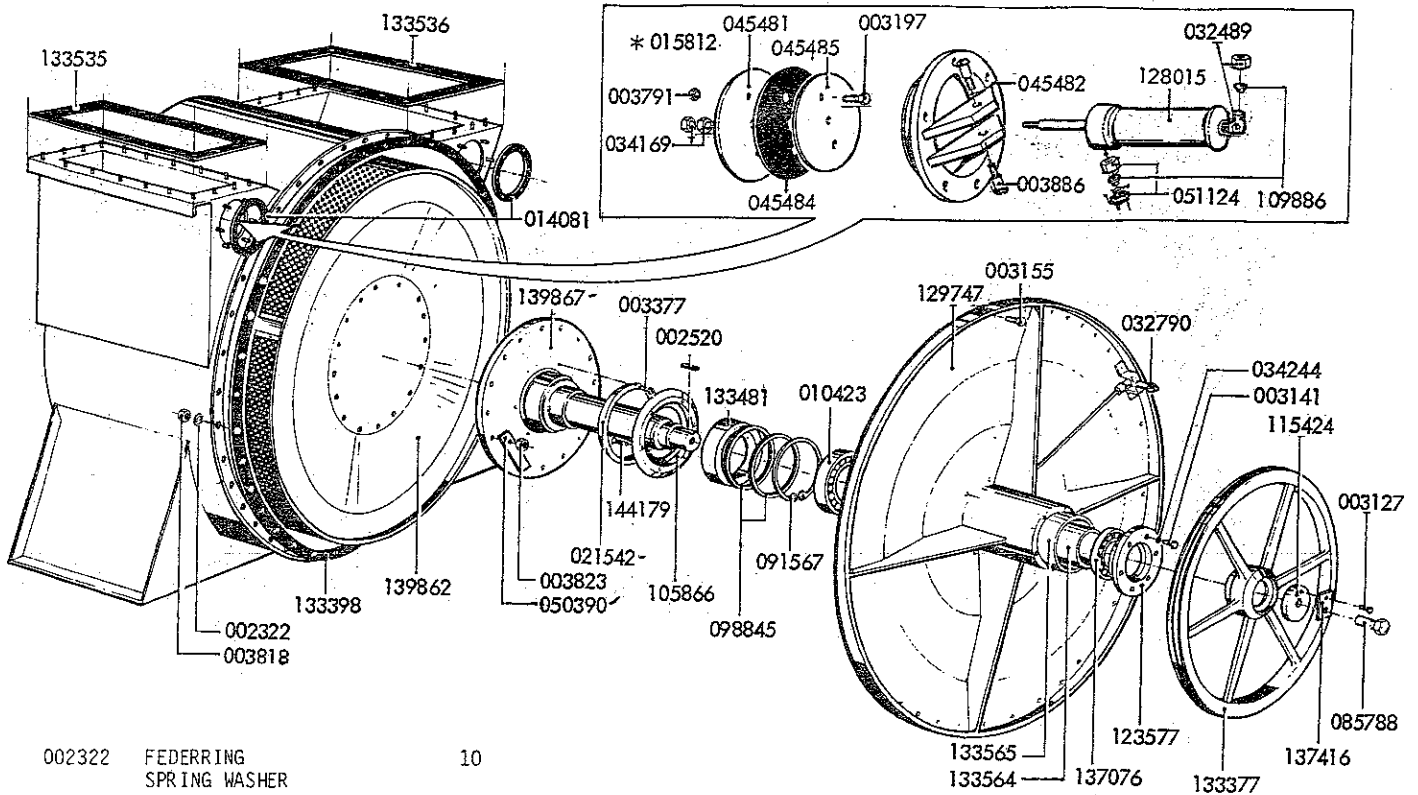

002322	FEDERRING SPRING WASHER	10			
002520	PASSFEDER FITTING KEY	14 x 9 x 54		051124	VERSCHRAUBUNG UNION GE 1/8" x 6
003127	SECHSKANTSCHRAUBE HEXAGON HEAD SCREW	6 x 20		085788	SECHSKANTSCHRAUBE HEXAGON HEAD SCREW 12 x 35
003141	SECHSKANTSCHRAUBE HEXAGON HEAD SCREW	8 x 20		091567	SICHERUNGSRING FÜR BOHRUNG CIRCLIP 130 x 4
003155	SECHSKANTSCHRAUBE HEXAGON HEAD SCREW	10 x 25		+ 098845	WELLENDICHTUNG GASKET 105 x 130 x 13
003197	SECHSKANTSCHRAUBE HEXAGON HEAD SCREW	6 x 12		105866	ABWEISRING DEFLECTO RING
003377	SENKSCHRAUBE COUNTERSUNK SCREW	5 x 12		+ 109886	BLENDE PANEL
003791	SECHSKANTMÜTTER HEXAGON NUT	M 6		115424	SCHEIBE WASHER 13 x 74
003818	SECHSKANTMÜTTER HEXAGON NUT	M 10		123577	TROMMELLAGERDECKEL CAGE BEARING COVER
003823	SECHSKANTMÜTTER HEXAGON NUT	M 12		128015	DRUCKLUFTZYLINDER PNEUMATIC RAM
003886	LINSENSCHRAUBE OVAL-HEAD SCREW	6 x 6		129747	LAGERFLANSCH BEARING FLANGE
010423	ZYLINDER RÖLLENLAGER CYLINDER ROLLER BEARING	60 x 130 x 31		133377	RIEMENSCHLEIBE PULLEY
+ 014081	DICHTUNG GASKET	102 x 130 x 3,2		+ 133398	DICHTUNG GASKET 928 x 998 x 3
015812	FRISCHLUFTKLAPPE KOMPL. FRESH-AIR DAMPER COMPL.			133481	BUCHSE BUSH
021542	RING RING	201 x 233 x 15		+ 133535	DICHTUNG GASKET
032489	VERSCHRAUBUNG UNION	GLL 1/8" x 6		+ 133536	DICHTUNG GASKET
+ 032790	SCHMIERNIPPEL-KEGEL GREASE NIPPLE CONE	1/8"		133564	DISTANZBUCHSE SPACER
034169	SECHSKANTMÜTTER HEXAGON NUT	M 8		133565	DISTANZBUCHSE SPACER
034244	FEDERSCHLEIBE SPRING WASHER	8,4		137076	RILLENKUGELLAGER GROOVED BALL BEARING
045481	TELLER PLATE			137416	SICHERUNGSBLECH LOCKING PLATE
045482	FLANSCH FLANGE			139862	TROMMEL KOMPL. CAGE COMPL.
+ 045484	DICHTUNG GASKET			139867	FLANSCHWELLE FLANGED SHAFT
045485	PLATTE PLATE			144179	SENKSCHRAUBE COUNTERSUNK SCREW 4 x 12
050390	SICHERUNGSBLECH LOCKING PLATE				

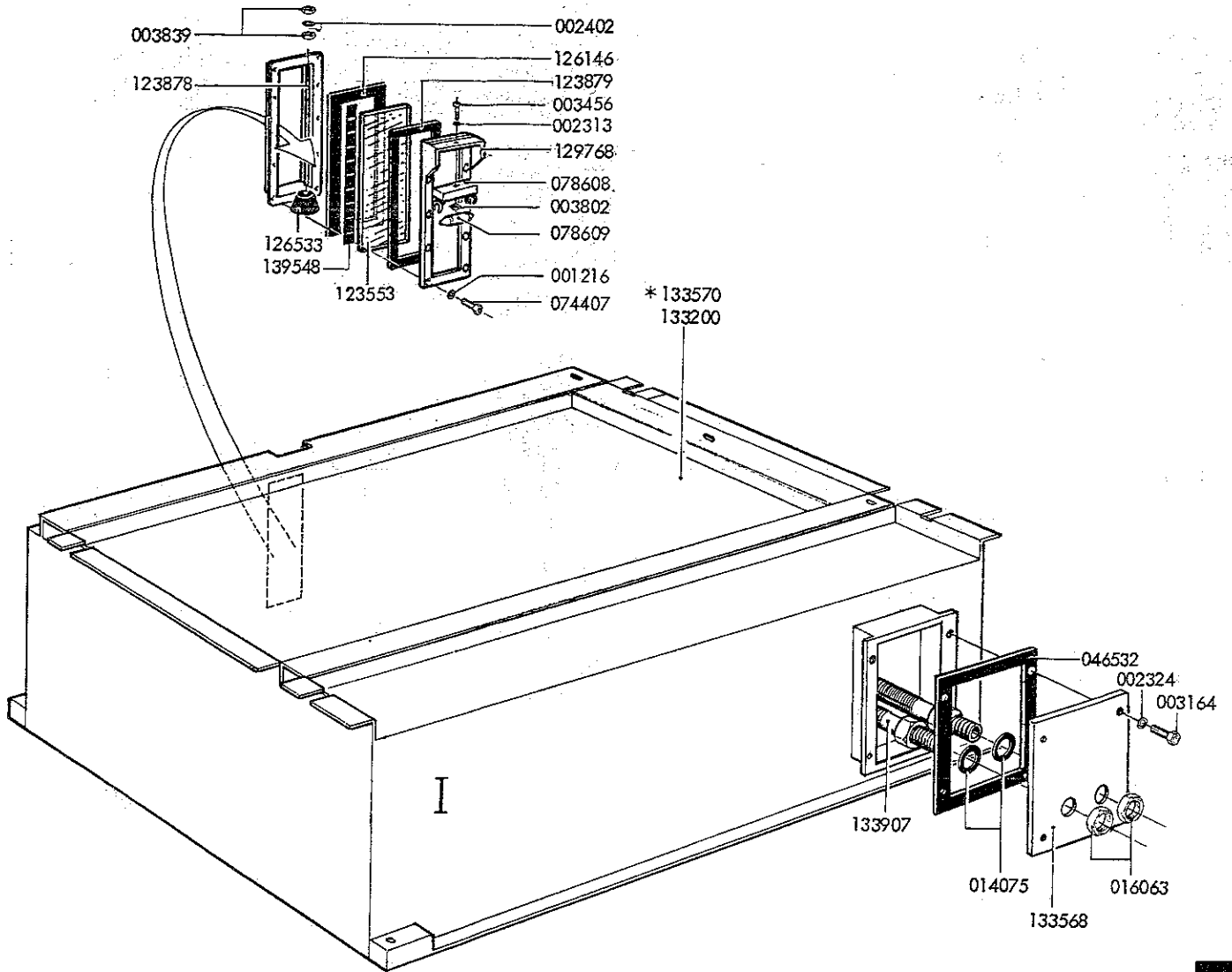

001216	ZAHNSCHEIBE TOOTHED WASHER	6,4	+	078609	LAMPE LAMP	24 V
002313	FEDERRING SPRING WASHER	3		123553	SCHAUGLAS SIGHT-GLASS	
002324	FEDERRING SPRING WASHER	12		123878	GEWINDESTANGE THREADED STAY	
002402	SCHEIBE DISC	10 x 5,3 x 1	+	123879	DICHTUNG GASKET	
003164	SECHSKANTSCHRAUBE HEXAGON HEAD SCREW	12 x 30	+	126146	DICHTUNG GASKET	
003456	ZYLINDERSCHRAUBE CYLINDRICAL HEAD SCREW	3 x 16	+	126533	SCHWIMMER FLOTA	
003802	SECHSKANTMUTTER HEXAGON NUT	M 3		129768	SCHAUGLASRAHMEN SIGHT-GLASS FRAME	
003839	SECHSKANTMUTTER HEXAGON NUT	M 5		133200	BEHALTER TANK	
+ 014075	DICHTSCHEIBE GASKET	22 x 34 x 3		133568	DECKEL COVER	
016036	SECHSKANTMUTTER HEXAGON NUT	1/2"		133570	BODENTANK KOMPL. BASE TANK COMPL.	
+ 046532	DICHTUNG GASKET	182 x 258 x 4		133907	KÜHLROHR COOLING PIPE	
074407	ZYLINDERSCHRAUBE CYLINDRICAL HEAD SCREW	6 x 20		139548	SKALA SCALA	

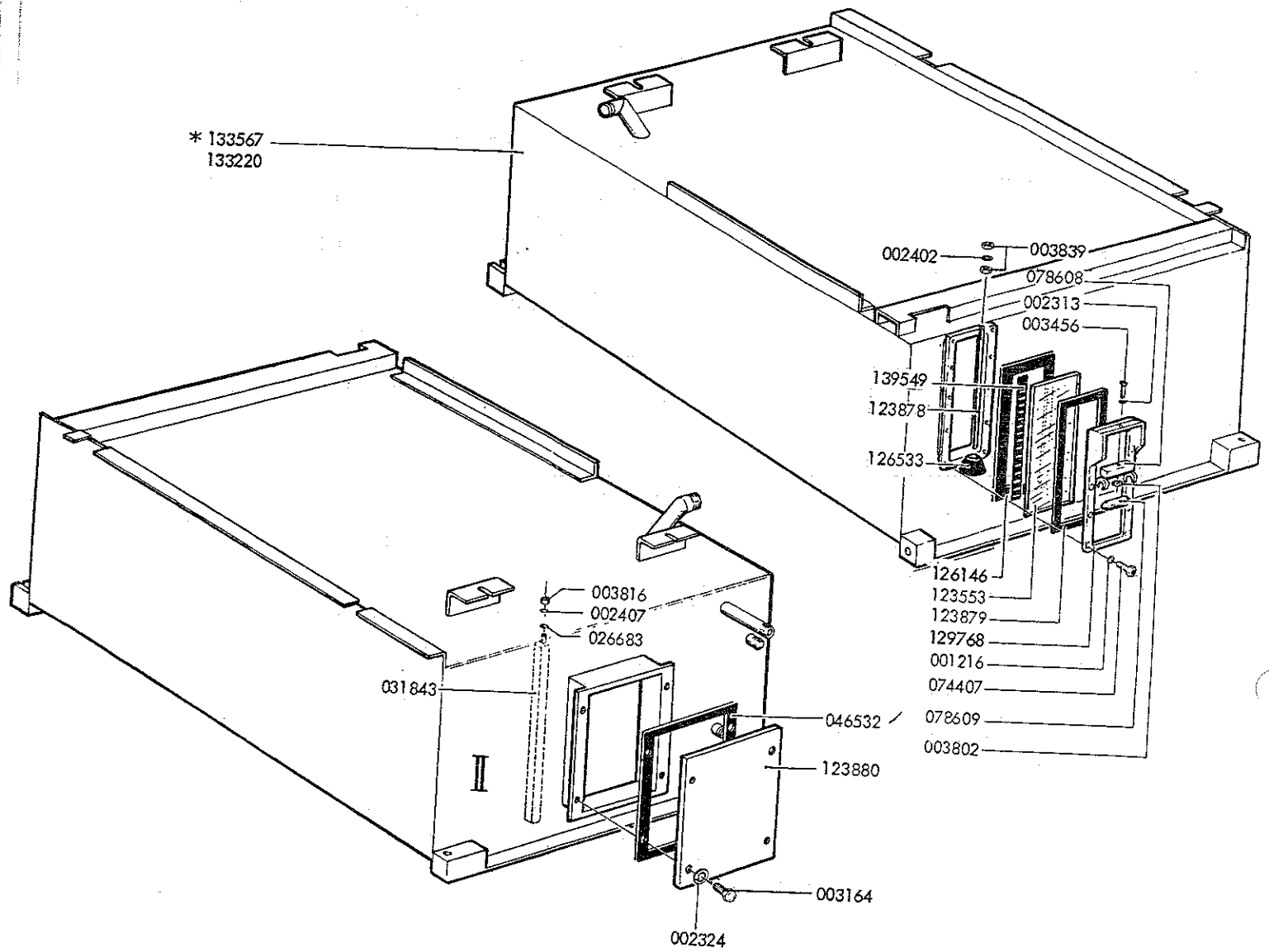

001216	ZAHNSCHEIBE TOOTHED WASHER	6,4	074407	ZYLINDERSCHRAUBE CYLINDRICAL HEAD SCREW	M 6 x 20
002313	FEDERRING SPRING WASHER	3	+ 078608	LAMPENHALTER LAMP HOLDER	
002324	FEDERRING SPRING WASHER	12	+ 078609	LAMPE LAMP	24 V, 18 W
002402	SCHEIBE DISC	10 x 5,3 x 1	123553	GLASSCHEIBE GLASS ONLY	
002407	SCHEIBE DISC	8,4 x 17 x 1,6	123878	GEWINDESTANGE THREADED STAY	
003164	SECHSKANTSCHRAUBE HEXAGON HEAD SCREW	M 12 x 30	+ 123879	DICHTUNG GASKET	
003456	ZYLINDERSCHRAUBE CYLINDRICAL HEAD SCREW	M 3 x 16	123880	DECKEL COVER	
003802	SECHSKANTMUTTER HEXAGON NUT	M 3	+ 126146	DICHTUNG GASKET	
003816	SECHSKANTMUTTER HEXAGON NUT	M 8	126533	SCHWIMMER FLOAT	
003839	SECHSKANTMUTTER HEXAGON NUT	M 5	129768	SCHAUGLAS RAHMEN SIGHT GLASS FRAME	
+ 026683	DICHTSCHEIBE PAGUAG SEALING DISC	10 x 20 x 3	133220	BEHÄLTER TANK	
031843	ANODE ANODE		133567	REINTANK KOMPL. CLEAN SOLVENT TANK COMPL.	
+ 046532	DICHTUNG GASKET	182 x 258 x 4	139549	SKALA SCALE	

7417

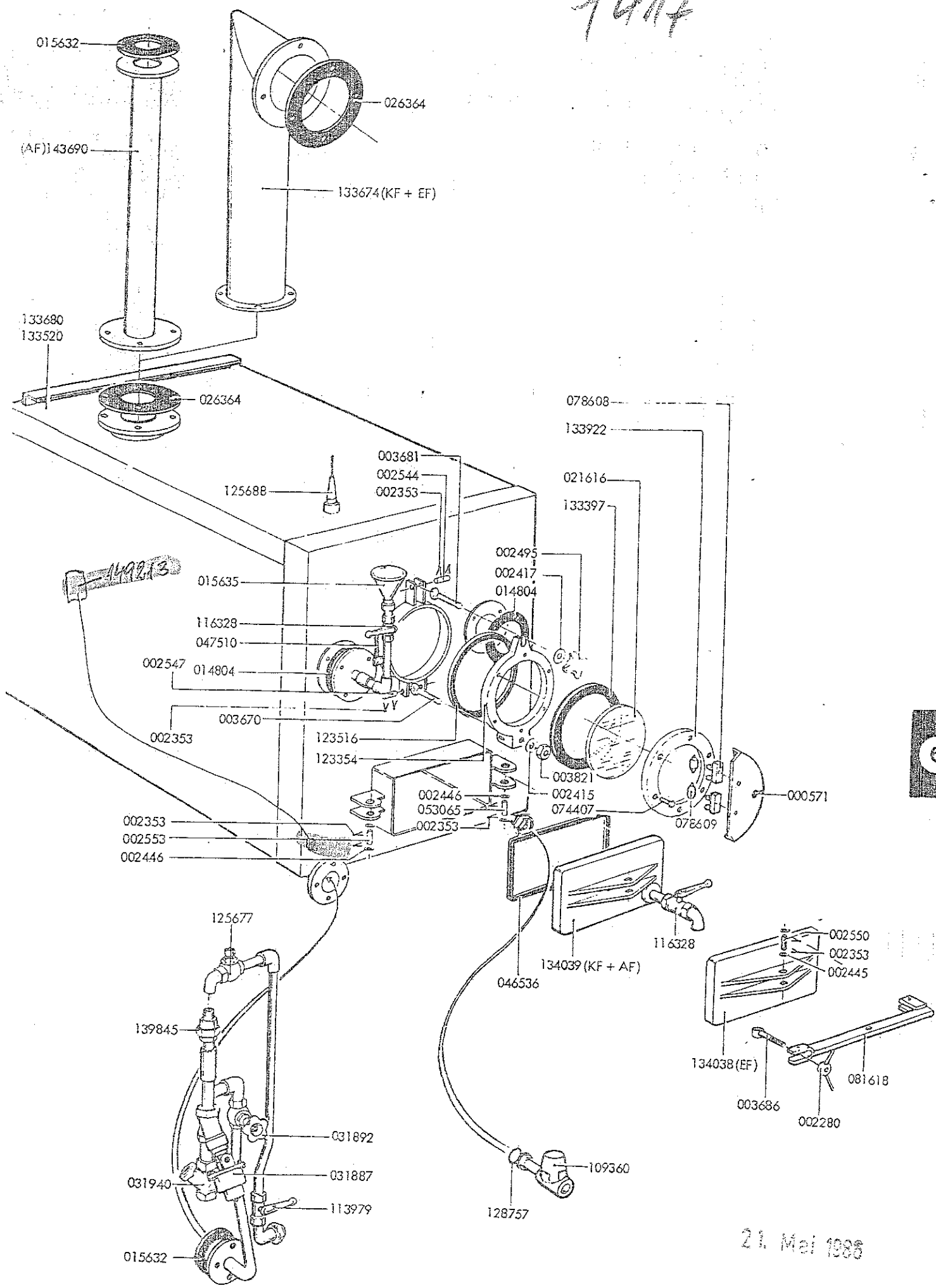

6

21. Mai 1986

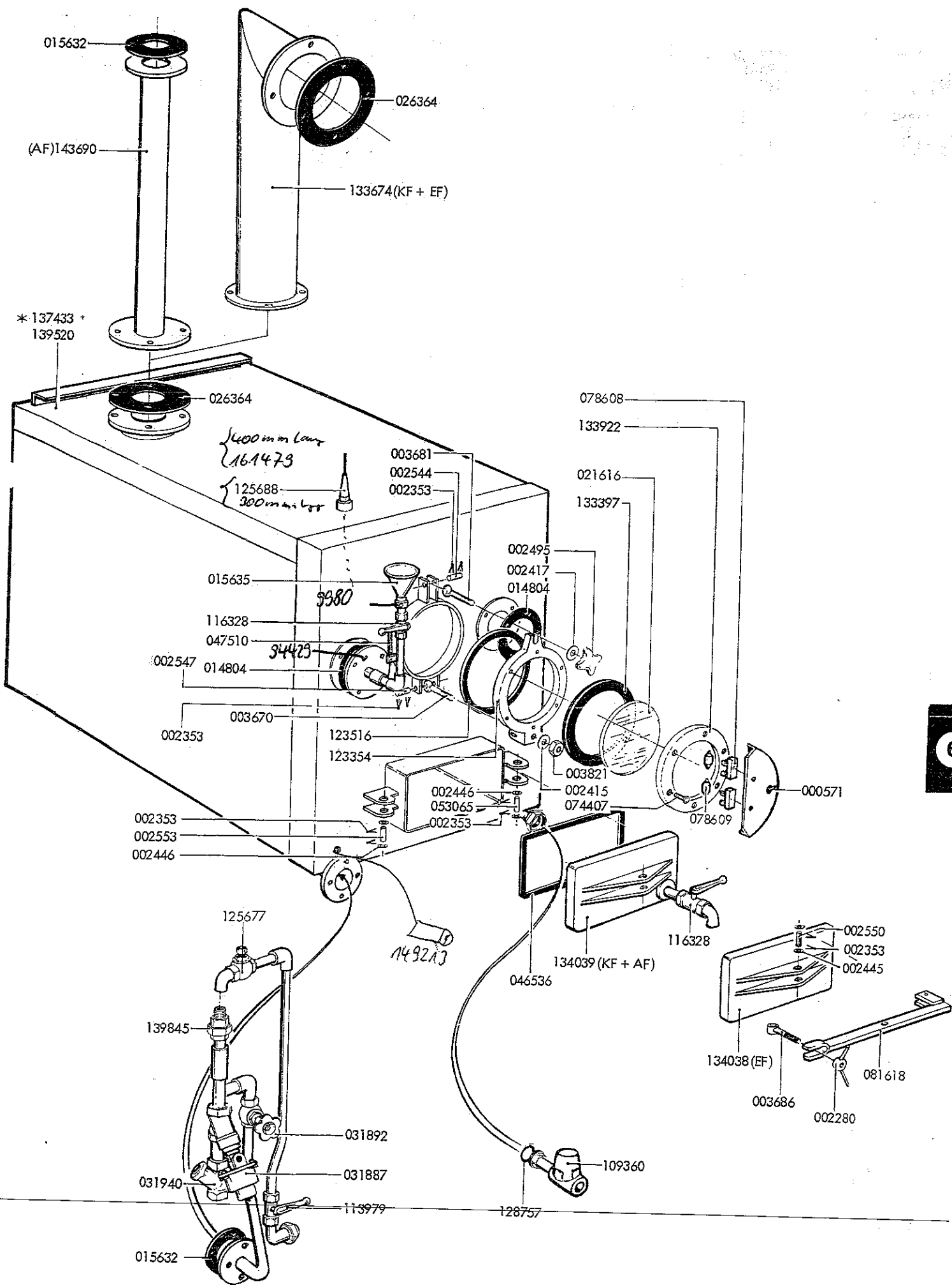

+ 000571	KIPPSCHALTER TOGGLE SWITCH	250 V, 2 Amp.	+ 046536	DICHTUNG GASKET	142 x 238 x 12
002280	FLÜGELMUTTER WING NUT	M 16	+ 047510	FEDER SPRING	
002353	SPLINT SPLIT PIN	4 x 25	053065	BOLZEN OHNE KOPF HEADLESS BOLT	16 x 65 x 55
002415	SCHEIBE DISC	13 x 24 x 2,5	074407	ZYLINDER SCHRAUBE CYLINDRICAL HEAD SCREW	6 x 20
002417	SCHEIBE DISC	13 x 24 x 2,5	+ 078608	LAMPENHALTER LAMP HOLDER	
002445	SCHEIBE DISC	14 x 28 x 3	+ 078609	LAMPE LAMP	24 V
002446	SCHEIBE DISC	16 x 28 x 3	081618	HEBEL LEVER	
002495	KREUZGRIFF CROSS NUT		109360	KONDENSABLEITER STEAM TRAP	1/2"
002544	BOLZEN OHNE KOPF HEADLESS BOLT	12 x 50 x 42	113979	KUGELHAHN BALL-COCK	1/2"
002547	BOLZEN OHNE KOPF HEADLESS BOLT	12 x 80 x 70	+ 116328	KUGELHAHN BALL-COCK	3/4"
002550	BOLZEN OHNE KOPF HEADLESS BOLT	14 x 60 x 48	123354	SCHAUGLASRAHMEN SIGHT-GLASS FRAME	
002553	BOLZEN OHNE KOPF HEADLESS BOLT	16 x 55 x 46	+ 123516	DICHTUNG GASKET	118 x 42
003670	AUGENSCHRAUBE EYE SCREW	12 x 60	125677	RÜCKSCHLAGVENTIL CHECK VALVE	1/2"
003681	AUGENSCHRAUBE EYE SCREW	12 x 80	+ 125688	EDELSTAHLSONDE STAINLESS STEEL PROBE	
003686			+ 128757	DICHTUNG GASKET	
003821	SECHSKANTMUTTER HEXAGON NUT	M 12	+ 133397	DICHTUNG GASKET	119 x 123 x 9
+ 014804	FLANSCHDICHTUNG FLANGED GASKET	60 x 120 x 3	133674	STEIGROHR (KF+EF) ASCENDING PIPE	
+ 015632	FLANSCHDICHTUNG FLANGED GASKET	49 x 100 x 3	133922	FLANSCH FLANGE	
015635	TRICHTER FUNNEL		134038	DECKEL (EF) COVER	
021616	GLASSCHEIBE GLASS		134039	DECKEL (KF+AF) COVER	
026364	DICHTUNG GASKET	160 x 90 x 3	137433	DESTILLIERBEHALTER KOMPL. STILL COMPL.	
031887	STEUERVENTIL FÜR DAMPF CONTROL VALVE FOR STEAM	1/2"	139520	BEHALTER TANK	
031892	DURCHGANGSVENTIL FÜR DAMPF THROUGH-VALVE FOR STEAM	1/2"	139845	VERSCHRAUBUNG MIT BLENDE UNION WITH REDUCING DISC	
031940	SCHMUTZFÄNGER STRAINER		143690	STEIGROHR (AF) ASCENDING PIPE	

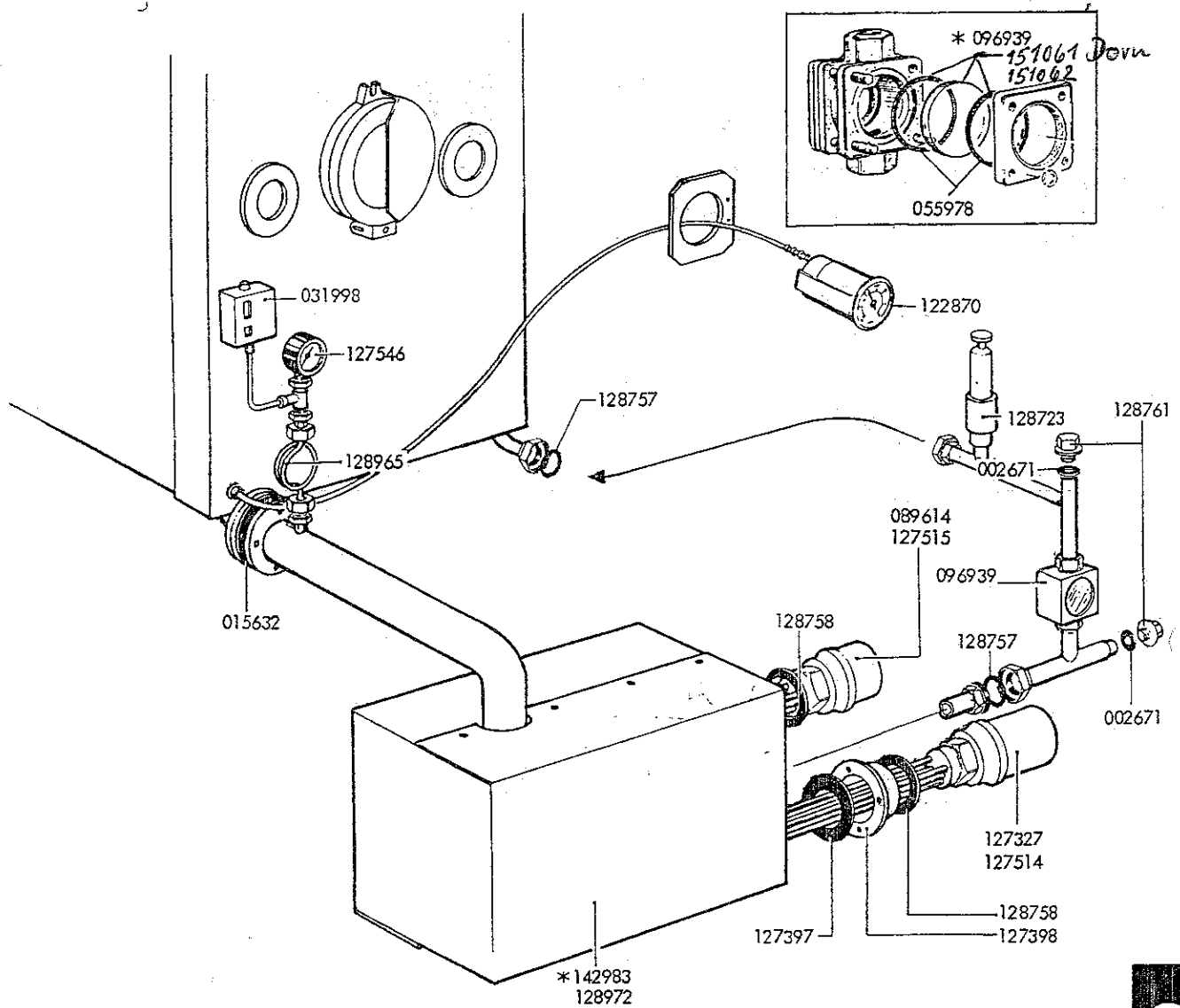

+ 002671	DICHTUNG GASKET	13 x 19 x 2	127514	HEIZSTAB MIT OBERHITZUNGSSCHUTZ HEATER ELEMENT WITH OVERHEATING PROTECTION	415 V 6 KW
+ 015632	FLANSCHDICHTUNG FLANGED GASKET	49 x 100 x 3	127515	HEIZSTAB OHNE OBERHITZUNGSSCHUTZ HEATER ELEMENT WITHOUT OVERHEATING PROTECTION	415 V 6 KW
+ 031998	PNEUMATIKSCHALTER PNEUMATIC SWITCH		+ 127546	MANOMETER PRESSURE GAUGE	1 - + 9 BAR
+ 055978	DICHTUNG <i>38x50x1</i> GASKET		+ 128723	SICHERHEITSENTWÄHRUNG SAFETY VALVE	1/2" 6,5 bar
089614	HEIZSTAB OHNE OBERHITZUNGSSCHUTZ HEATER ELEMENT WITHOUT OVERHEATING PROTECTION	220/380 V 6 KW	+ 128757	DICHTUNG GASKET	21 x 30
096939	SCHAUGLAS SIGHT-GLASS		+ 128758	DICHTUNG GASKET	
+ 122870	KONTAKT-THERMOMETER TEMP. CONTROL GAUGE	20 - 160 °C	+ 128761	ENTLÜFTUNGSSCHRAUBE VENT SCREW	
127327	HEIZSTAB MIT OBERHITZUNGSSCHUTZ HEATER ELEMENT WITH OVERHEATING PROTECTION	220/380 V 6 KW	128965	ROHR RUBE	
+ 127397	DICHTUNG GASKET		128972	BEHÄLTER DAMPFERZEUGER TANK FOR STEAM GENERATOR	
- 127398	GEWINDEFLENSCH THREADED FLANGE		142983	DAMPFERZEUGER KOMPL. STEAM GENERATOR COMPL.	

*151061 ETPaket zu Schauglas 96939 Fa. Mohren
151062 ETPaket zu Schauglas 96939 Fa. Dollinger
+ Rumb!*

31. Jan 1986

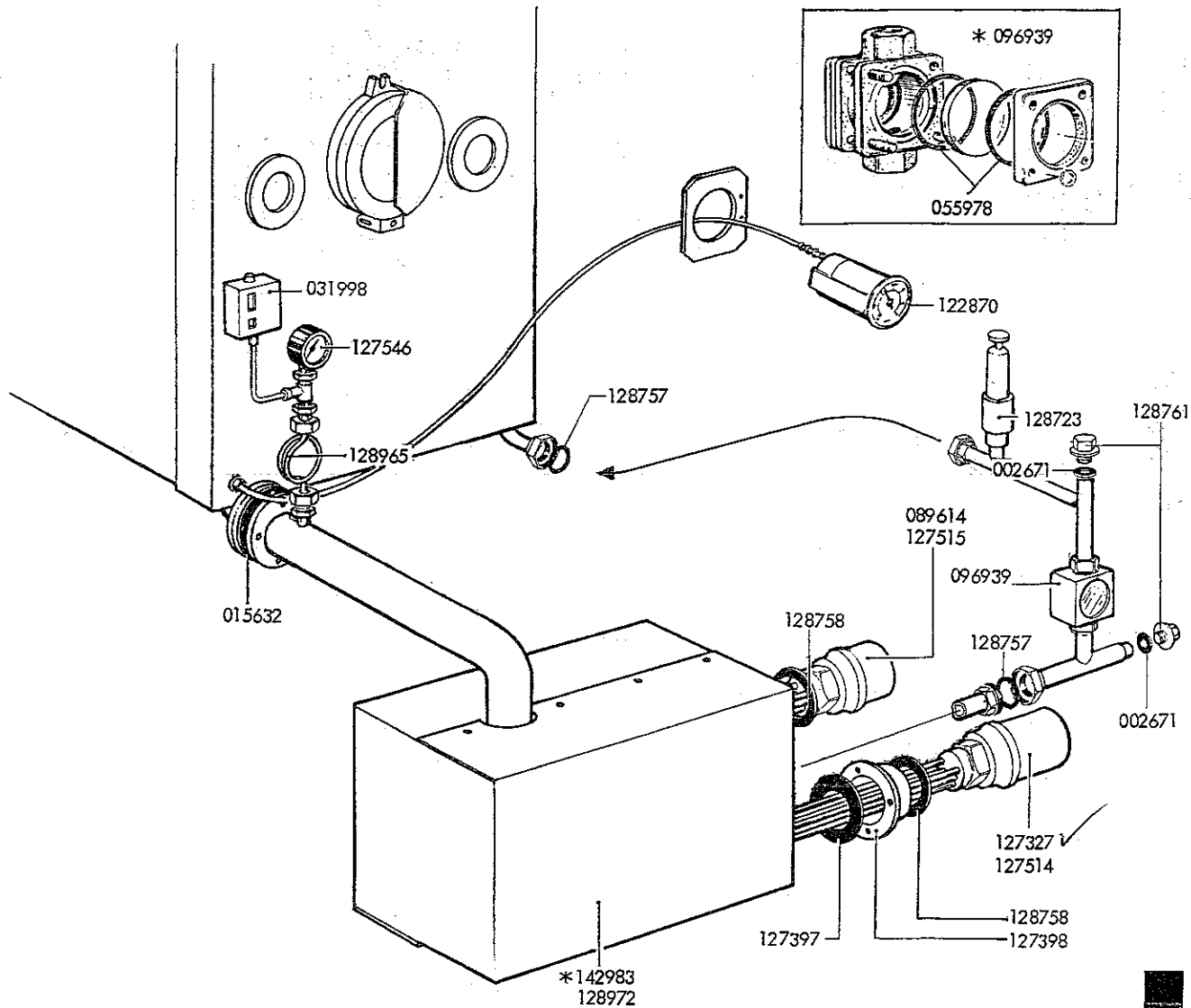

+ 002671	DICHTUNG GASKET	13 x 19 x 2	127514	HEIZSTAB MIT ÜBERHITZUNGSSCHUTZ HEATER ELEMENT WITH OVERHEATING PROTECTION	415 V 6 KW
+ 015632	FLANSCHDICHTUNG FLANGED GASKET	49 x 100 x 3	127515	HEIZSTAB OHNE ÜBERHITZUNGSSCHUTZ HEATER ELEMENT WITHOUT OVERHEATING PROTECTION	415 V 6 KW
+ 031998	PNEUMATIKSCHALTER PNEUMATIC SWITCH		+ 127546	MANOMETER PRESSURE GAUGE	1 - + 9 BAR
+ 055978	DICHTUNG GASKET		+ 128723	SICHERHEITSVENTIL SAFETY VALVE	1/2" 6,5 bar
089614	HEIZSTAB OHNE ÜBERHITZUNGSSCHUTZ HEATER ELEMENT WITHOUT OVERHEATING PROTECTION	220/380 V 6 KW	+ 128757	DICHTUNG GASKET	21 x 30
096939	SCHAUGLAS SIGHT-GLASS		+ 128758	DICHTUNG GASKET	
+ 122870	KONTAKT-THERMOMETER TEMP. CONTROL GAUGE	20 - 160 °C	+ 128761	ENTLÜFTUNGSSCHRAUBE VENT SCREW	
127327	HEIZSTAB MIT ÜBERHITZUNGSSCHUTZ HEATER ELEMENT WITH OVERHEATING PROTECTION	220/380 V 6 KW	128965	ROHR RUBE	
+ 127397	DICHTUNG GASKET		128972	BEHALTER DAMPFERZEUGER TANK FOR STEAM GENERATOR	
127398	GEWINDEFLANSCH THREADED FLANGE		*142983 128972	DAMPFERZEUGER KOMPL. STEAM GENERATOR KOMPL.	

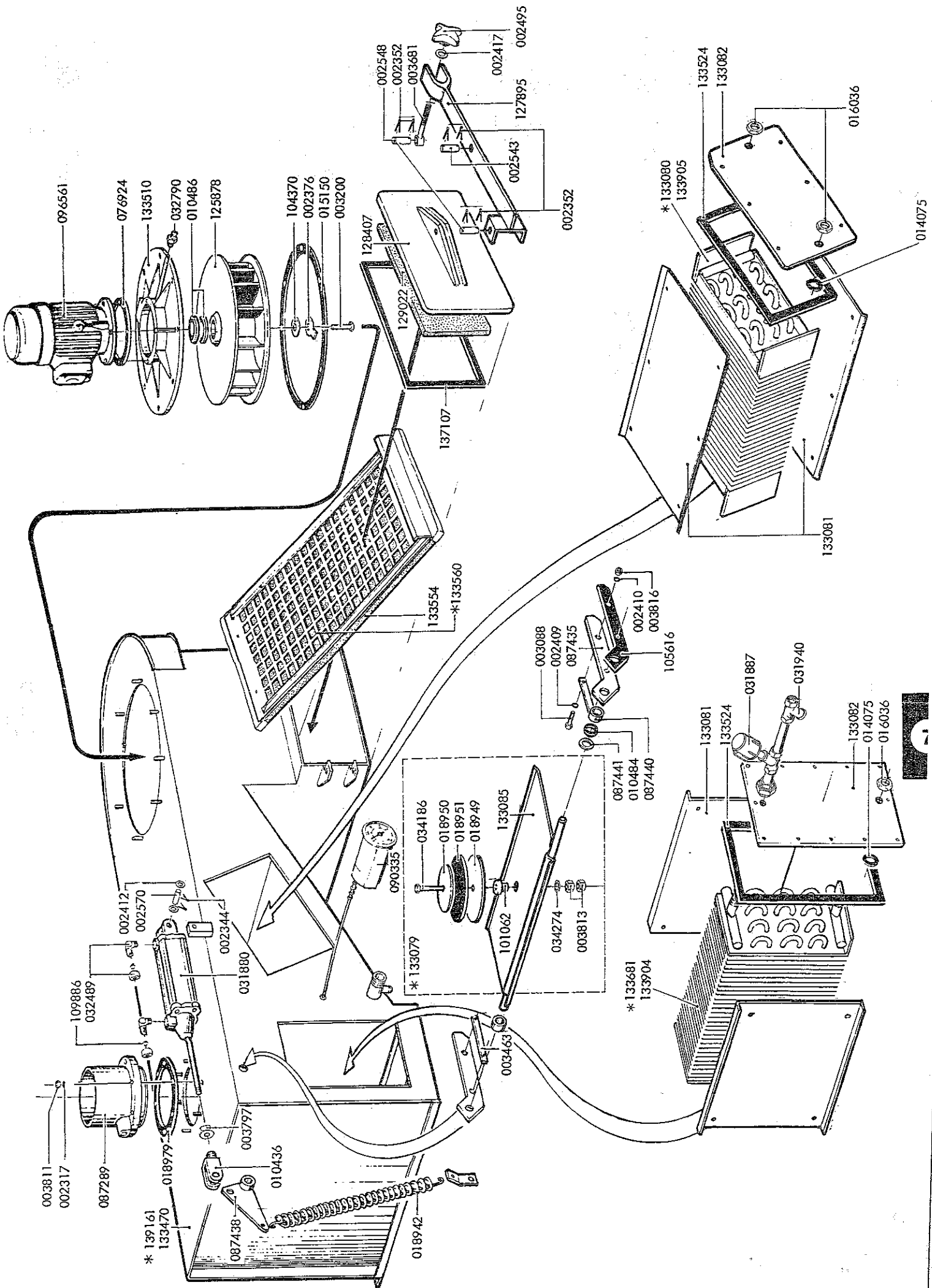

002317	FEDERRING SPRING WASHER	6 mm	032790	SCHMIERNIPPEL GREASE NIPPLE	1/8"
002344	SPLINT SPLIT PIN	3,2 x 16	034186	SECHSKANTSCHRAUBE HEXAGON HEAD SCREW	6 x 40
002352	SPLINT SPLIT PIN	4 x 20	034274	SCHEIBE WASHER	6,4 x 12,5 x 1,6
002376	SICHERUNGSBLECH MIT LÄPPEN TYB WASHER	8,4 x 22	+ 076924	FLANSCHDICHTUNG FLANGED GASKET	111 x 158 x 2
002409	SCHEIBE WASHER	8,4 x 17 x 1,6	087289	AUSBLASROHR BLOW OUT PIPE	
002410	SCHEIBE WASHER	8,4 x 17 x 1,6	087435	AUFLAGE ADD-ON	
002412	SCHEIBE WASHER	10,5 x 21 x 2	087438	HEBEL LEVER	
002417	SCHEIBE WASHER	13 x 24 x 2,5	087440	BUCHSE BUSH	15,5 x 24 x 13
002495	KREUZGRIFF CROSS-GRIP		087441	SCHEIBE WASHER	16 x 30 x 1,2
002543	BOLZEN OHNE KOPF HEADLESS BOLT	12 x 45 x 35	+ 090335	THERMOMETER THERMOMETER	0 - 60 °C
002548	BOLZEN OHNE KOPF HEADLESS BOLT	12 x 90 x 80	096561	VENTILATOR FAN	190/440 V, 50/60 Hz
002570	BOLZEN OHNE KOPF HEADLESS BOLT	10 x 65 x 57	101062	DISTANZROHR SPACER RING	
003088	SECHSKANTSCHRAUBE HEXAGON HEAD SCREW	8 x 35	104370	SCHEIBE WASHER	
003200	SECHSKANTSCHRAUBE HEXAGON HEAD SCREW	8 x 25	+ 105616	DICHTPLATTE SEALING PLATE	
003463	LASCHE FISH-PLATE		109886	BLLENDE REDUCING DISC	
003681	AUGENSCHRAUBE EYE SCREW	12 x 80	125878	LOFTERRAD FAN WHEEL	
003797	SECHSKANTMUTTER HEXAGON NUT	M 12	127895	HEBEL LEVER	
003811	SECHSKANTMUTTER HEXAGON NUT	M 6	128407	DECKEL FOR LUFTSCHACHT COVER	
003813	SECHSKANTMUTTER HEXAGON NUT	M 6	+ 129022	DICHTPLATTE SEALING PLATE	
003816	SECHSKANTMUTTER HEXAGON NUT	M 8	133079	KLAPPE MIT DECKEL KOMPL. DAMPER WITH LID COMPL.	
010436	GABELGELENK FORK JOINT	12 x 24	133080	KÜHLREGISTER KOMPL. COOLING DEVICE COMPL.	
+ 010484	WELLENDICHTUNG SHAFT GASKET	15 x 24 x 7	133081	SEITENBLECH SIDE PLATE	
+ 010486	WELLENDICHTUNG SHAFT GASKET	22 x 35 x 7	133082	DECKEL COVER	
+ 014075	DICHTSCHEIBE PAGUAG SEALING WASHER	22 x 34 x 3	133085	KLAPPE DAMPER	
+ 015150	FLANSCHDICHTUNG FLANGED GASKET	360 x 430 x 4	133470	LUFTFÜHRUNGSSCHACHT RECOVERY SECTION	
016036	SECHSKANTMUTTER HEXAGON NUT	1/2 "	133510	FLANSCH FLANGE	
018942	ZUGFEDER TENSION SPRING	2 x 13 x 260	+ 133524	DICHTUNG GASKET	
018949	TELLER PLATE	6 x 108 x 3,5	+ 133554	FILTERMATTE FILTER MAT	
018950	TELLER PLATE	6 x 80 x 2	133560	FILTERMATTE KOMPL. FILTER MAT COMPL.	
+ 018951	DICHTUNG GASKET	6 x 108 x 3	133681	HEIZREGISTER KOMPL. AIR HEATER COMPL.	
018979	AUSBLASROHR BLOW OUT PIPE		133904	HEIZREGISTER AIR HEATER	
031880	DRUCKLUFTZYLINDER PNEUMATIK RAM STROKES	36 x 65 Hub	133905	KÜHLREGISTER COOLER	
+ 031887	STEUERVENTIL FÜR DAMPF STEAM FOR VALVE	1/2"	137107	DICHTUNG GASKET	341 x 171 x 11
031940	SCHMUTZFANGER LINE STRAINER	1/2"	139161	LUFTFÜHRUNGSSCHACHT KOMPL. RECOVERY SECTION COMPL.	
032489	VERSCHRAUBUNG UNION	GLL R 1/8 x 6			

1411

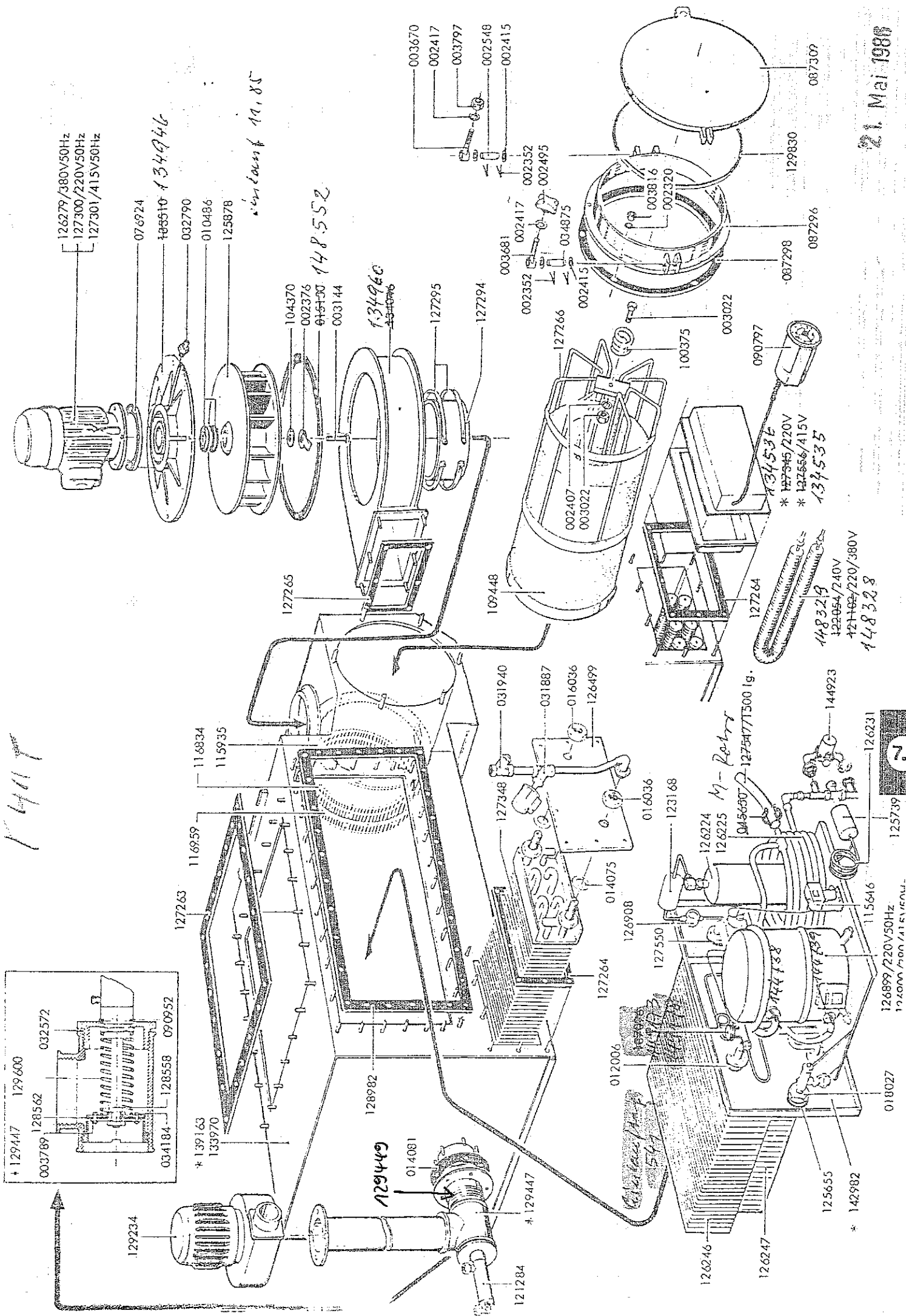

21. Mai 1988

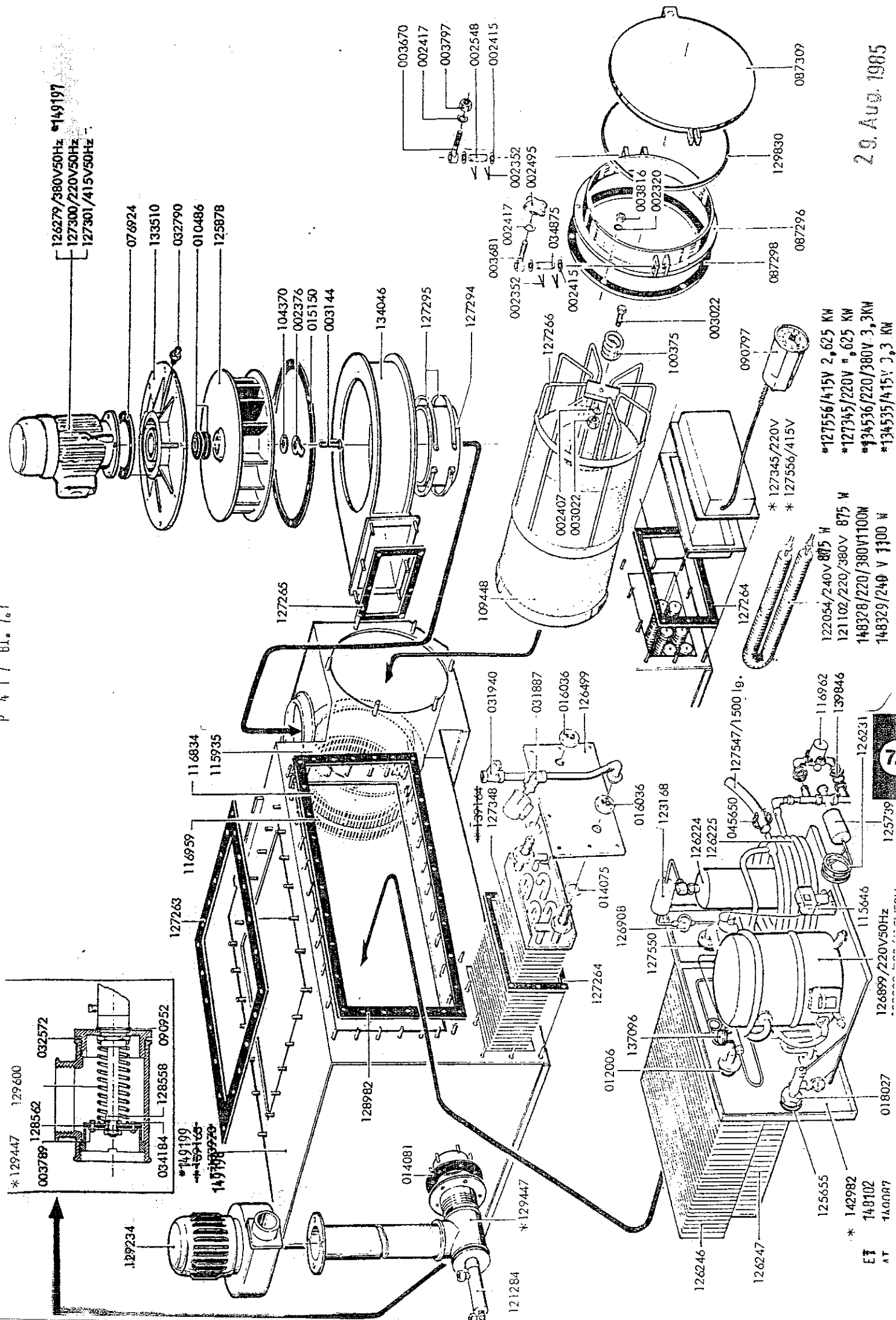

29. AUG. 1985

ET AT

002320	FEDERRING SPRING WASHER	8 Ø	087296	FLANSCH FLANGE		+ 127263	DICHTUNG GASKET	
002352	SPLINT SPLIT PIN	4 x 20	+ 087298	DICHTUNG GASKET	270 x 340 x 4	+ 127264	DICHTUNG GASKET	
002376	SICHERUNGSBLECH LOCKING PLATE	8,4 x 22	087309	DECKEL COVER		+ 127265	DICHTUNG GASKET	
002407	SCHEIBE WASHER	8,4 x 17 x 1,6	+ 090797	KONTAKT-THERMOMETER 0 - 250 OC TEMP. CONTROL GAUGE		127266	FLUSENFILTERGEHAUSE LINT FILTER HOUSING	
002415	SCHEIBE WASHER	13 x 24 x 2,5	+ 090952	DICHTRING GASKET	3,2 x 39,9 x 2	+ 127294	SCHLAUCH HOSE	155 x 4 x 60
002417	SCHEIBE WASHER	13 x 24 x 2,5	+ 100375	DRUCKFEDER PRESSURE SPRING	3,2 x 34,8 x 50	127295	SCHLAUCHSCHELLE HOSE CLAMP	
002495	KREUZGRIFF CROSS-CRIP		104370	SCHEIBE WASHER		127300	LÜFTERMOTOR FAN MOTOR	220 V, 50 Hz
002548	BOLZEN OHNE KOPF HEADLESS BOLT	12 x 90 x 80	109448	FLUSENFILTER LINT FILTER		127301	LÜFTERMOTOR FAN MOTOR	415 V, 50 Hz
003022	SECHSKANTSCHRAUBE HEXAGON HEAD SCREW	8 x 16	115646	PRESSOSTAT PRESSURE CONTROL GAUGE	6 - 32 bar	127345	HEIZREGISTER ELT. HEATER ELEC.	220 V
003144	SECHSKANTSCHRAUBE HEXAGON HEAD SCREW	8 x 25	115935	RING RING		127348	HEIZREGISTER DAMPF HEATER STEAM	
003670	AUGENSCHRAUBE EYE SCREW	12 x 60	+ 116834	SCHAUMSTOFF DICHTUNG FOAM GASKET	298x208x12	+ 127547	SCHLAUCH HOSE	16 x 3,5 x 1500
003681	AUGENSCHRAUBE EYE SCREW	12 x 80	+ 116959	SCHAUMSTOFF DICHTUNG FOAM GASKET	298x240x12	+ 127550	O-RING O RING	28 x 4,5
003789	SECHSKANTMUTTER HEXAGON NUT	M 5	116962	DURCHGANGSVENTIL 3/8" THROUGH-WAY VALVE		127556	HEIZREGISTER ELT. HEATER ELEC.	415 V
003797	SECHSKANTMUTTER HEXAGON NUT	M 12	121102	HEIZKÖRPER HEATER	220 V, 875 W	128558	DISTANZBUCHSE SPACER	
003816	SECHSKANTMUTTER HEXAGON NUT	M 8	121284	ZYLINDER CYLINDER		+ 128562	DICHTUNG GASKET	
+ 010486	WELLENDICHTUNG SHAFT GASKET	22 x 34 x 3	122054	HEIZKÖRPER HEATER	240 V, 875 W	+ 128982	DICHTUNG GASKET	
+ 012006	O-RING O RING	23,6 x 4	123168	TROCKNER DRYER		129234	VENTILATOR FAN	220 V, 50 Hz
+ 014075	DICHTSCHEIBE SEALING DISC	22 x 34 x 3	+ 125655	DICHTSCHEIBE SEALING DISC	34 x 60 x 3	129447	KLAPPENKASTEN KOMPL. DAMPERBOX COMPL.	
+ 014081	DICHTUNG GASKET		125739	KÜHLWASSERREGLER 3/8" COOLING WATER REGULATOR		+ 129600	DRUCKFEDER PRESSURE SPRING	3 x 34 x 146
015150	DICHTUNG GASKET		125878	LÜFTERRAD FAN WHEEL	50 Hz	+ 129830	DICHTUNG GASKET	
036	SECHSKANTMUTTER HEXAGON NUT	1/2"	126224	SAMMLER COLLECTOR		129900	VERDICHTER COMPRESSOR	380/415 V, 50 Hz
018027	SECHSKANTMUTTER HEXAGON NUT	1"	126225	KONDENSATOR CONDENSER		133510	FLANSCH FLANGE	
031887	STEUERVENTIL FÜR DAMPF CONTROL VALVE FOR STEAM	1/2"	126231	KAPILLARROHR CAPILLARY TUBE		133970	LUFTSCHACHT RECOVERY SECTION	
031940	SCHMUTZFÄNGER STRAINER	1/2"	126246	KÜHLREGISTER COOLER		134046	LÜFTERGEHAUSE FAN HOUSING	
+ 032572	TEFLONBAND TEFLON TABE		126247	LUFTVORWÄRMER AIR PREHEATER		137096	EXPANSIONSVENTIL 2 - 1,5 EXPANSION VALVE	
032790	SCHMIERNIPPEL GREASE NIPPLE	1/8"	126279	LÜFTERMOTOR FAN MOTOR	380 V, 50 Hz	139163	LUFTSCHACHT KOMPL. RECOVERY SECTION COMPL.	
034184	SECHSKANTSCHRAUBE HEXAGON HEAD SCREW	5 x 16	126499	DECKEL COVER		139164	HEIZREGISTER DAMPF KOMPL. HEATER, STEAM COMPL.	
034875	BOLZEN OHNE KOPF HEADLESS BOLT	12 x 65	126899	VERDICHTER COMPRESSOR	220 V, 50 Hz	139846	BLLENDE DISC	
045650	SCHLAUCHSCHELLE HOSE CLAMP		126908	SCHAUGLAS SIGHT-GLASS		142982	KÄLTEAGGREGAT KOMPL. REFRIGERATION UNIT COMPL.	
+ 076924	FLANSCHDICHTUNG FLANGED GASKET	111 x 158 x 2						

134535 Heizregister el. 415V 3,3KW

134536 Heizregister el. 220V 3,3KW

148102 Kälteaggregat Kpl. 380/415V 50Hz

149087 AT KÄLTEAGGREGAT

141197 Lüfter Kpl. 380V 50Hz

141198 KälteLuftschacht leer

141199 Luftschacht mitkälteaggregat

29. Aug. 1985

P 417

271 JUN 78

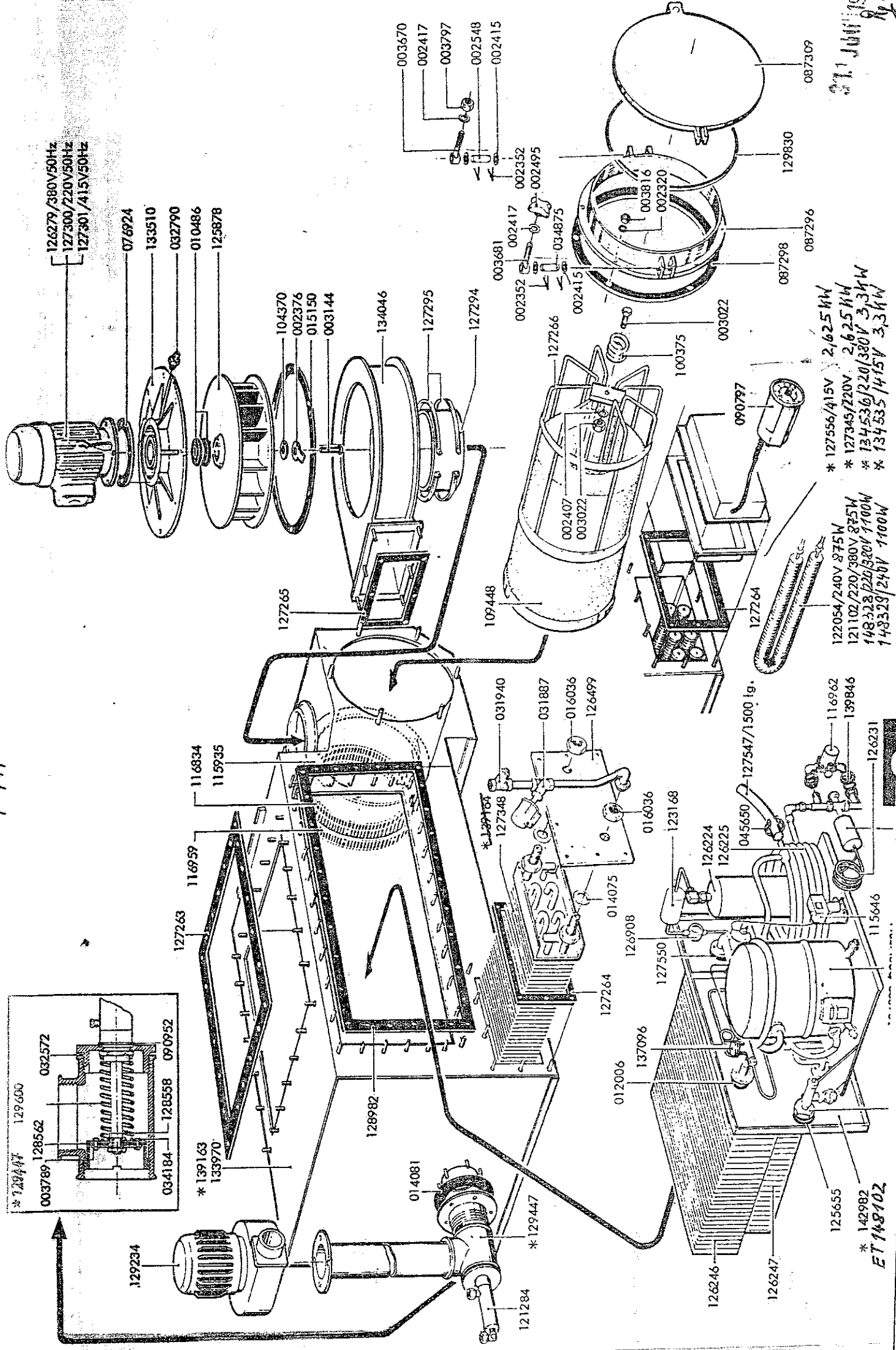

- * 127556/415V 2,625 kW
- * 127345/220V 2,625 kW
- * 134536/220/380V 3,3 kW
- * 134535/415V 3,3 kW
- 122054/240V 875W
- 121102/220/380V 875W
- 148328/220/380V 1100W
- 148329/240V 1100W

ET 148102

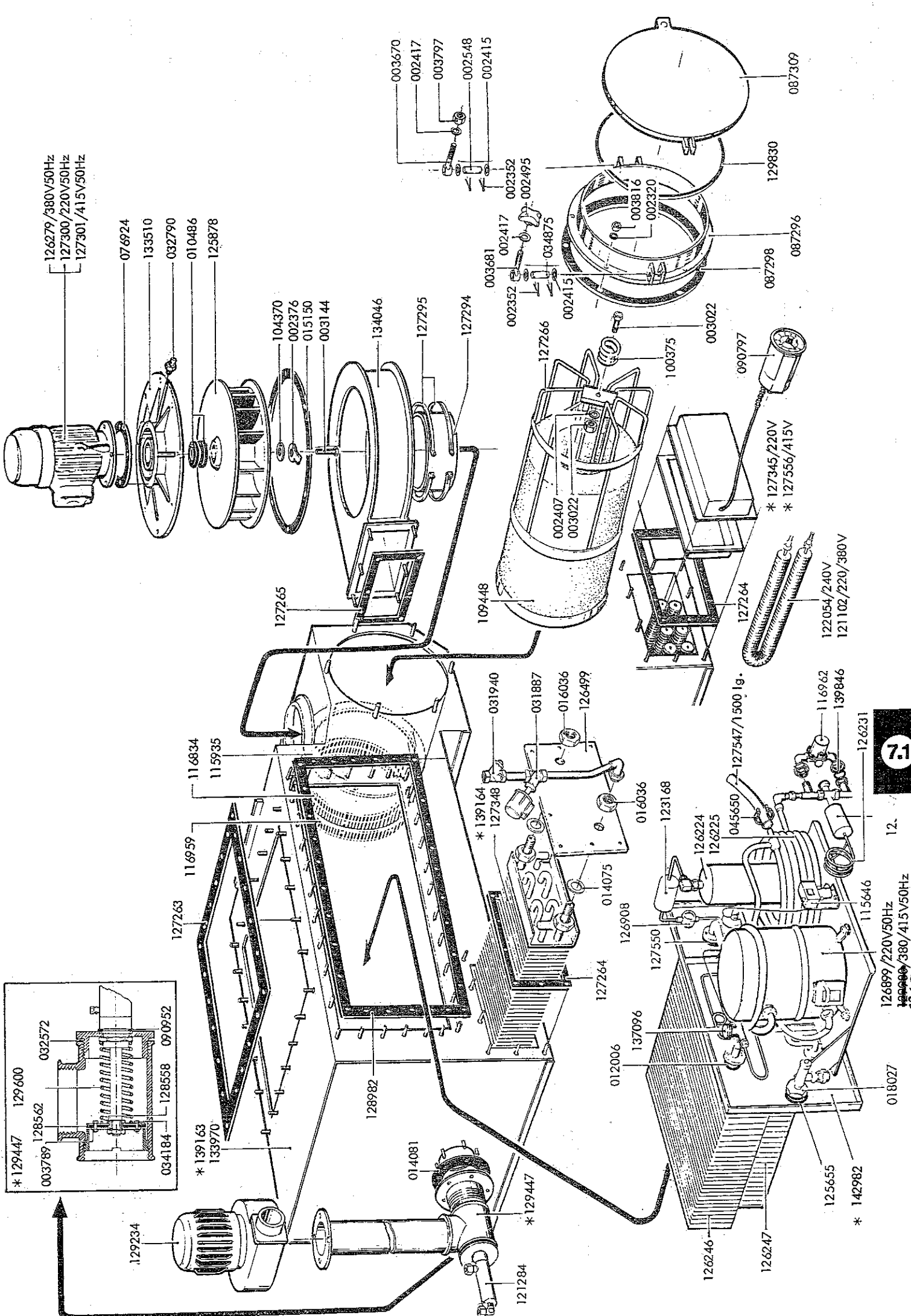

002320	FEDERRING SPRING WASHER	8 Ø	087296	FLANSCH FLANGE		+ 127263	DICHTUNG GASKET	
002352	SPLINT SPLIT PIN	4 x 20	+ 087298	DICHTUNG GASKET	270 x 340 x 4	+ 127264	DICHTUNG GASKET	
002376	SICHERUNGSBLECH LOCKING PLATE	8,4 x 22	087309	DECKEL COVER		+ 127265	DICHTUNG GASKET	
002407	SCHEIBE WASHER	8,4 x 17 x 1,6	+ 090797	KONTAKT-THERMOMETER 0 - 250 °C TEMP. CONTROL GAUGE		127266	FLUSENFILTERGEHÄUSE LINT FILTER HOUSING	
002415	SCHEIBE WASHER	13 x 24 x 2,5	+ 090952	DICHTRING GASKET	3,2 x 39,9 x 2	+ 127294	SCHLAUCH HOSE	155 x 4 x 60
002417	SCHEIBE WASHER	13 x 24 x 2,5	+ 100375	DRUCKFEDER PRESSURE SPRING	3,2 x 34,8 x 50	127295	SCHLAUCHSCHELLE HOSE CLAMP	
002495	KREUZGRIFF CROSS-CRIP		104370	SCHEIBE WASHER		127300	LÜFTERMOTOR FAN MOTOR	220 V, 50 Hz
002548	BOLZEN OHNE KOPF HEADLESS BOLT	12 x 90 x 80	109448	FLUSENFILTER LINT FILTER		127301	LÜFTERMOTOR FAN MOTOR	415 V, 50 Hz
003022	SECHSKANTSCHRAUBE HEXAGON HEAD SCREW	8 x 16	115646	PRESSOSTAT PRESSURE CONTROL GAUGE	6 - 32 bar	127345	HEIZREGISTER ELT. HEATER ELEC.	220 V
003144	SECHSKANTSCHRAUBE HEXAGON HEAD SCREW	8 x 25	115935	RING RING		127348	HEIZREGISTER DAMPF HEATER STEAM	
003670	AUGENSCHRAUBE EYE SCREW	12 x 60	+ 116834	SCHAUMSTOFF DICHTUNG FOAM GASKET	298x208x12	+ 127547	SCHLAUCH HOSE	16 x 3,5 x 1500
003681	AUGENSCHRAUBE EYE SCREW	12 x 80	+ 116959	SCHAUMSTOFF DICHTUNG FOAM GASKET	298x240x12	+ 127550	O-RING O RING	28 x 4,5
003789	SECHSKANTMUTTER HEXAGON NUT	M 5	116962	DURCHGANGSVENTIL 3/8" THROUGH-WAY VALVE		127556	HEIZREGISTER ELT. HEATER ELEC.	415 V
003797	SECHSKANTMUTTER HEXAGON NUT	M 12	121102	HEIZKÖRPER HEATER	220 V, 875 W	128558	DISTANZBUCHSE SPACER	
003816	SECHSKANTMUTTER HEXAGON NUT	M 8	121284	ZYLINDER CYLINDER		+ 128562	DICHTUNG GASKET	
+ 010486	WELLENDICHTUNG SHAFT GASKET	22 x 34 x 3	122054	HEIZKÖRPER HEATER	240 V, 875 W	+ 128982	DICHTUNG GASKET	
+ 012006	O-RING O RING	23,6 x 4	123168	TROCKNER DRIER		129234	VENTILATOR FAN	220 V, 50 Hz
+ 014075	DICHTSCHEIBE SEALING DISC	22 x 34 x 3	+ 125655	DICHTSCHEIBE SEALING DISC	34 x 60 x 3	129447	KLAPPENKASTEN KOMPL. DAMPERBOX COMPL.	
+ 014081	DICHTUNG GASKET		125739	KÜHLWASSERREGLER 3/8" COOLING WATER REGULATOR		+ 129600	DRUCKFEDER PRESSURE SPRING	3 x 34 x 146
015150	DICHTUNG GASKET		125878	LÜFTERRAD FAN WHEEL	50 Hz	+ 129830	DICHTUNG GASKET	
016036	SECHSKANTMUTTER HEXAGON NUT	1/2"	126224	SAMMLER COLLECTOR		129900	VERDICHTER COMPRESSOR	380/415 V, 50 Hz
018027	SECHSKANTMUTTER HEXAGON NUT	1"	126225	KONDENSATOR CONDENSER		133510	FLANSCH FLANGE	
031887	STEUERVENTIL FÜR DAMPF CONTROL VALVE FOR STEAM	1/2"	126231	KAPILARROHR CAPILLARY TUBE		133970	LUFTSCHACHT RECOVERY SECTION	
031940	SCHMUTZFÄNGER STRAINER	1/2"	126246	KÜHLREGISTER COOLER		134046	LÜFTERGEHÄUSE FAN HOUSING	
032572	TEFLONBAND TEFLON TABE		126247	LUFTVORWÄRMER AIR PREHEATER		137096	EXPANSIONSVENTIL 2 - 1,5 EXPANSION VALVE	
032790	SCHMIERNIPPEL GREASE NIPPLE	1/8"	126279	LÜFTERMOTOR FAN MOTOR	380 V, 50 Hz	139163	LUFTSCHACHT KOMPL. RECOVERY SECTION COMPL.	
034184	SECHSKANTSCHRAUBE HEXAGON HEAD SCREW	5 x 16	126499	DECKEL COVER		139164	HEIZREGISTER DAMPF KOMPL. HEATER, STEAM COMPL.	
034875	BOLZEN OHNE KOPF HEADLESS BOLT	12 x 65	126899	VERDICHTER COMPRESSOR	220 V, 50 Hz	139846	BLENDE DISC	
045650	SCHLAUCHSCHELLE HOSE CLAMP		126908	SCHAUGLAS SIGHT-GLASS		142982	KÄLTEAGGREGAT KOMPL. REFRIGERATION UNIT COMPL.	
076924	FLANSCHDICHTUNG FLANGED GASKET	111 x 158 x 2						

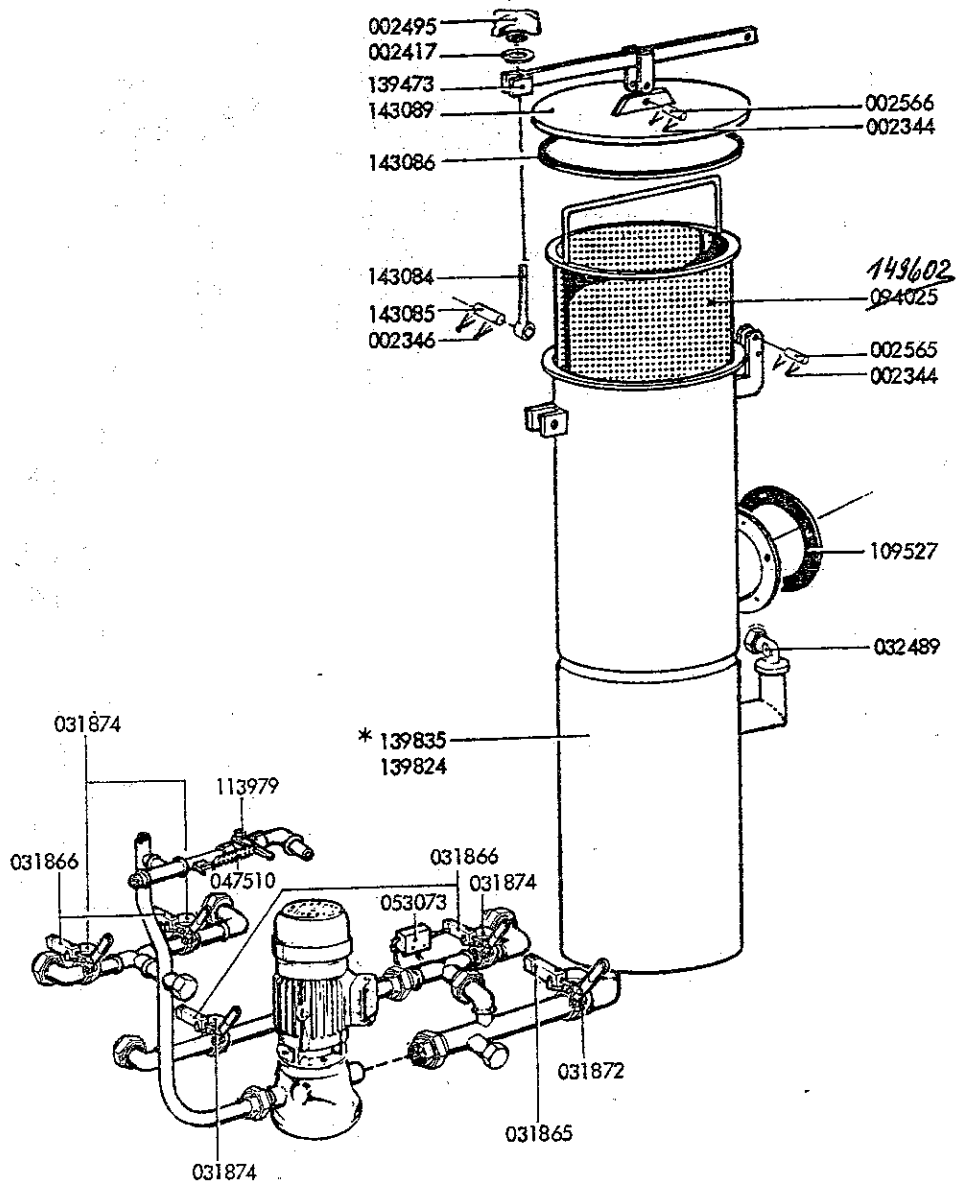

002344	SPLINT SPLIT PIN	3,2 x 16	047510	FEDER SPRING	
002346	SPLINT SPLIT PIN	3,2 x 20	053073	DOPPELROCKSCHLAGVENTIL DOUBLE CHECK VALVE	1/4"
002417	SCHEIBE WASHER	13 x 24 x 2,5	094025 149602	SIEBEINSÄTZ STRAINER	
002495	KREUZGRIFF CROSS-GRIP		+ 109527	FLANSCHDICHTUNG FLANGED GASKET	77 x 120 x 3,2
002565	BOLZEN OHNE KOPF HEADLESS BOLT -	10 x 32 x 24	113979	KUGELHAHN BALL-COCK	1/2"
002566	BOLZEN OHNE KOPF HEADLESS BOLT	10 x 40 x 34	139473	HEBEL LEVER	
031865	PRESSLUFTZYLINDER KOMPL. PNEUMATIC RAM	1 1/4" - 1 1/2"	139824	NADELFÄNGER BEHALTER BUTTON TRAP CASING	
031866	PRESSLUFTZYLINDER KOMPL. PNEUMATIC RAM	3/4" - 1"	139835	NADELFÄNGER KOMPL. BUTTON TRAP COMPL.	
031872	SCHNELLSCHLUSSCHIEBER KOMPL. 1 1/4" LEVER GATE VALVE COMPL.		143084	AUGENSCHRAUBE EYE-SCREW	12 x 120
031874	SCHNELLSCHLUSSCHIEBER KOMPL. 3/4" LEVER GATE VALVE COMPL.		143085	BOLZEN OHNE KOPF HEADLESS BOLT	
032489	VERSCHRAUBUNG UNION	1/8 x 6	+ 143086	DICHTUNG GASKET	168 x 192 x 12
			143089	NADELFÄNGERDECKEL BUTTON TRAP COVER	

22. Nov. 1985

Ry.

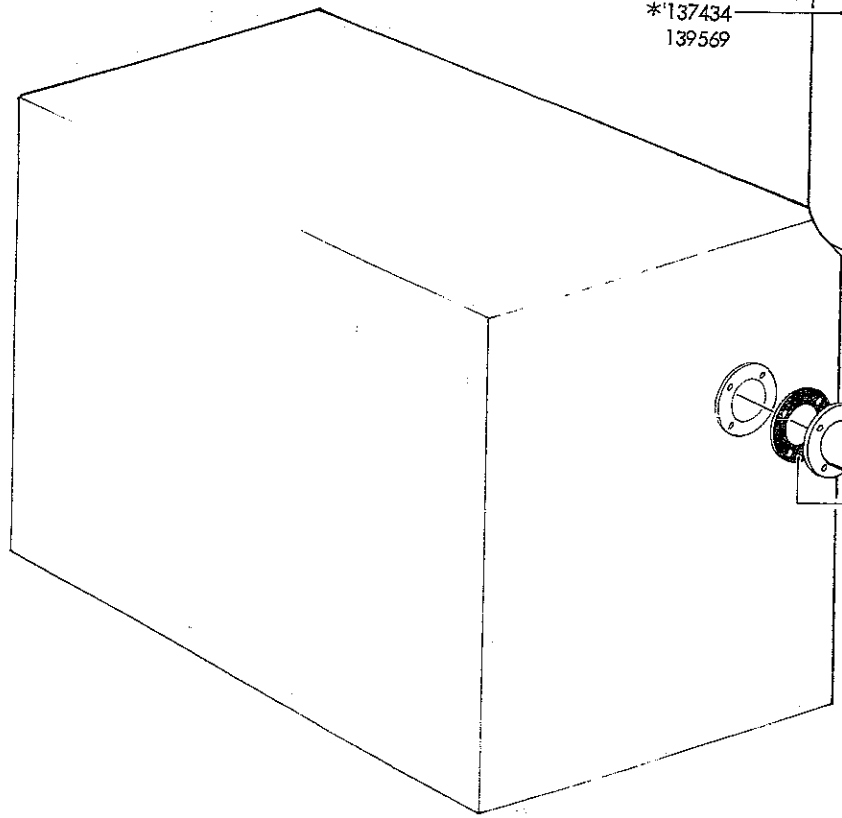
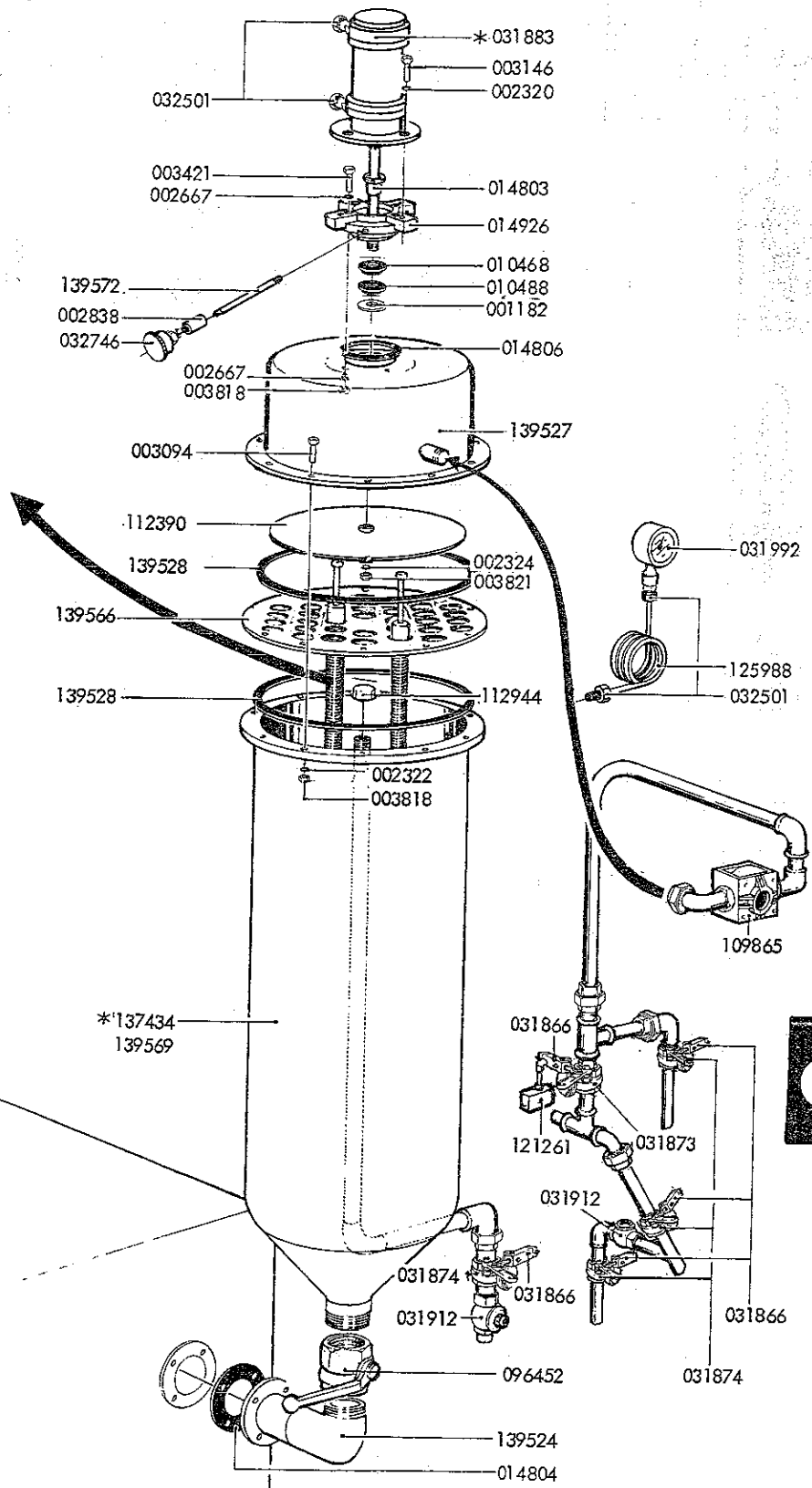
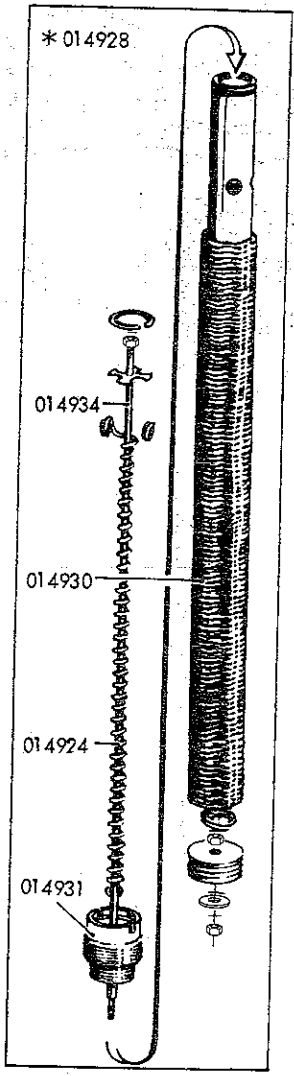

001182	SICHERUNGSRING CIRCLIP	32 x 1,2	031866	PRESSLUFTZYLINDER KOMPL. PNEUMATIC RAM COMPLETE	3/4 - 1 "
002320	FEDERRING SPRING WASHER	8 Ø	031873	SCHNELLSCHLUSSCHIEBER LEVER GATE VALVE	1 "
002322	FEDERRING SPRING WASHER	10 Ø	031874	SCHNELLSCHLUSSCHIEBER LEVER GATE VALVE	3/4 "
002324	FEDERRING SPRING WASHER	12 Ø	031883	PRESSLUFTZYLINDER PNEUMATIC RAM	D3 - 50/75
002667	SCHEIBE WASHER	10 x 16 x 2	031911	RÜCKSCHLAGKLAPPE CHECK VALVE	1 "
002838	MUFFE SOCKET	1/8 "	031912	RÜCKSCHLAGKLAPPE CHECK VALVE	3/4 "
003094	SECHSKANTSCHRAUBE HEXAGON HEAD SCREW	10 x 40	031992	MANOMETER PRESSURE GAUGE	1/4 ", 0 - 6 bar
003146	SECHSKANTSCHRAUBE HEXAGON HEAD SCREW	8 x 30	032501	VERSCHRAUBUNG UNION	1/4" x 6
003421	ZYLINDERSCHRAUBE CYLINDRICAL HEAD SCREW	10 x 40	032746	STAUFFERFETTBUCHSE GREASE CUP	1/8 "
003818	SECHSKANTMUTTER HEXAGON NUT	M 10	096452	KUGELHAHN BALL-COCK	2 "
003821	SECHSKANTMUTTER HEXAGON NUT	M 12	109865	SCHAUGLAS MIT BELEUCHTUNG SIGHT-GLASS WITH LIGHTING	
+ 010468	WELLENDICHTUNG GASKET	16 x 32 x 10	112390	DRUCKPLATTE PRESSURE PLATE	
+ 010488	WELLENDICHTUNG GASKET	16 x 32 x 10	112944	KAPPE CAP	
014803	BUCHSE BUSH	16 x 25 x 11	121261	3/2 WEGE VENTIL 3/2 WAY VALVE	
+ 014804	DICHTUNG GASKET	60 x 120 x 3	125988	ROHR PIPE	
+ 014806	DICHTUNG GASKET	38 x 80 x 3	137434	EXPANDERFILTER KOMPL. EXPANDER FILTER COMPL.	
014924	FEDER SPRING	0,8 x 8,2 x 138	+ 139524	FLANSCHLEITUNG FLANGED PIPE	
014926	FLANSCH FLANGE		139527	FILTERDECKEL FILTER LID	
+ 014928	FILTERSTAB KOMPL. FILTER ELEMENT COMPL.		+ 139528	DICHTUNG GASKET	
014930	SPIRALE SPIRAL	27 x 1,5 x 696	139566	HALTEPLATTE HOLDING PLATE	
014931	GEWINDEBUCHSE THREADED BUSH		139569	BEHALTER TANK	
014934	GEWINDEWELLE THREADED SHAFT		139572	ROHR PIPE	

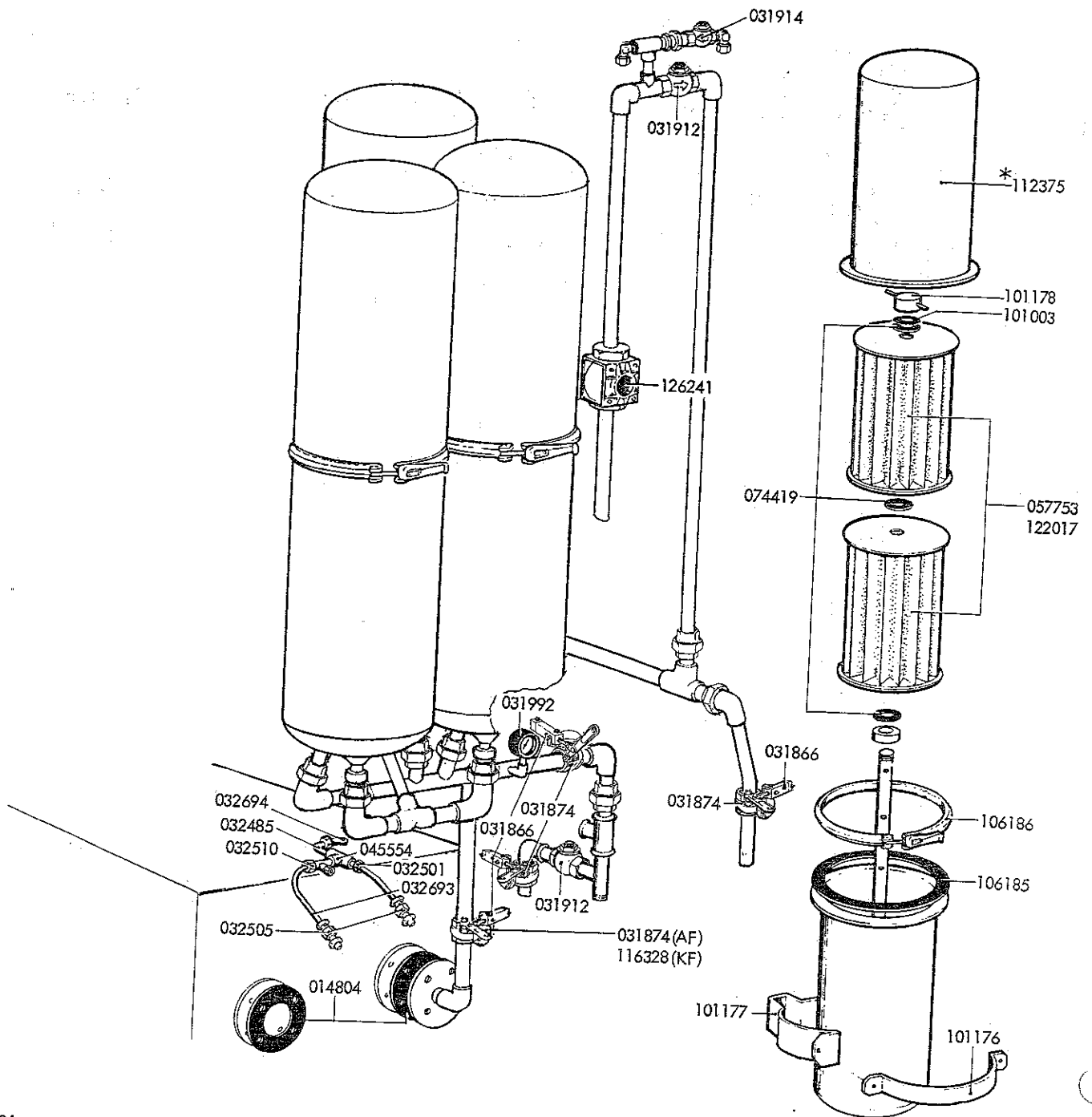

- + 014804 FLANSCHDICHTUNG
GASKET
- 031866 PRESSLUFTZYLINDER KOMPL.
PNEUMATIC RAM COMPL.
- 031874 SCHNELLSCHLUSSCHIEBER KOMPL. 3/4 "
LEVER GATE VALVE COMPLETE
- + 031912 RÜCKSCHLAGKLAPPE 3/4 "
CHECK VALVE
- + 031914 RÜCKSCHLAGKLAPPE 3/8 "
CHECK VALVE
- + 031992 ROHRENFEDER-MANOMETER 0 - 6 bar
TUBULAR PRESSURE GAUGE
- 032485 VERSCHRAUBUNG 1/4" x 12
UNION
- 032501 VERSCHRAUBUNG 1/4 " x 6
UNION
- 032505 VERSCHRAUBUNG GERADE
UNION STRAIGHT
- 032510 VERSCHRAUBUNG 1/4" x 6
UNION
- 032693 POLYAMID ROHR 6 x 1
POLYAMIDE TUBE
- 032694 POLYAMID ROHR 12 x 1
POLYAMIDE TUBE
- 045554 T-STÜCK 1/4 x 1/4 x 1/4"
T-PIECE

- + 057753 CHEMO-FILTER
FILTER WITH CARBON FILLING
- + 074419 DICHTSCHEIBE WOLLFILZ 22 x 42 x 12
GASKET
- + 101003 DISTANZRING
CORK SLAB
- 101176 HALTERUNG
HOLDER
- 101177 HALTERUNG
HOLDER
- 101178 FLÜGELMUTTER
WING NUT
- + 106185 DICHTUNG VITON 215 x 232 x 7
GASKET
- 106186 SPANNSCHELLE 215 x 237 x 20 - 22
CLAMP
- 112375 DOPPELFILTERGEHAUSE, ABGEPRESST, KOMPL.
FILTER HOUSING, PRESSURE-TESTED, COMPL.
- 116328 KUGELHAHN 3/4 "
BALL-COCK
- 122017 ADSORPTIONSFILTER
ADSORPTION FILTER
- 126241 SCHAUGLAS
SIGHT GLASS

M 15

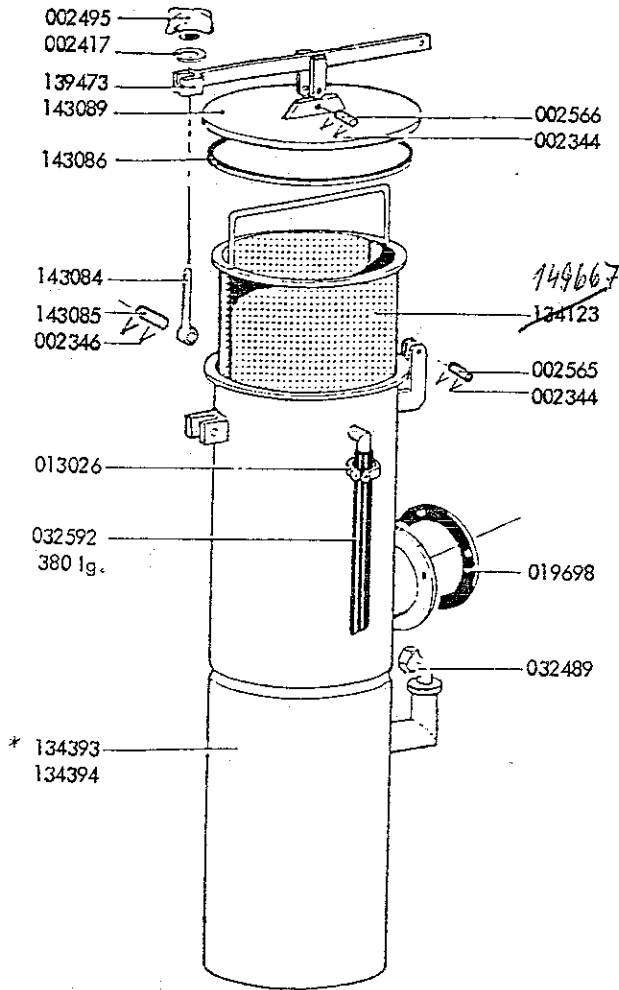

002344	SPLINT SPLIT PIN	3,2 x 16	+ 032592	SCHLAUCH HOSE	20 x 4 x 380
002346	SPLINT SPLIT PIN	3,2 x 20	134123 149667	SIEBEINSATZ STRAINER	
002417	SCHEIBE WASHER	13 x 24 x 2,5	134393	NADELFÄNGER KOMPL. BUTTON TRAP COMPL.	
002495	KREUZGRIFFF CROSS-GRIP		134394	NADELFÄNGER BRHÄLTER BUTTON TRAP CASING	
002565	BOLZEN OHNE KOPF HEADLESS BOLT	10 x 32 x 24	139473	HEBEL LEVER	
002566	BOLZEN OHNE KOPF HEADLESS BOLT	10 x 40 x 34	143084	AUGENSCHRAUBE EYE-SCREW	12 x 120
013026	SCHLAUCHSCHELLE HOSE CLAMP		143085	BOLZEN OHNE KOPF HEADLESS BOLT	
+ 019698	DICHTUNG GASKET	60 x 110 x 32	+ 143086	DICHTUNG GASKET	168 x 192 x 12
032489	WINKELVERSCHRAUBUNG ELBOW UNION	1/8" x 6	143089	NADELFÄNGERDECKEL BUTTON TRAP COVER	

22. Nov 1934

[Handwritten signature]

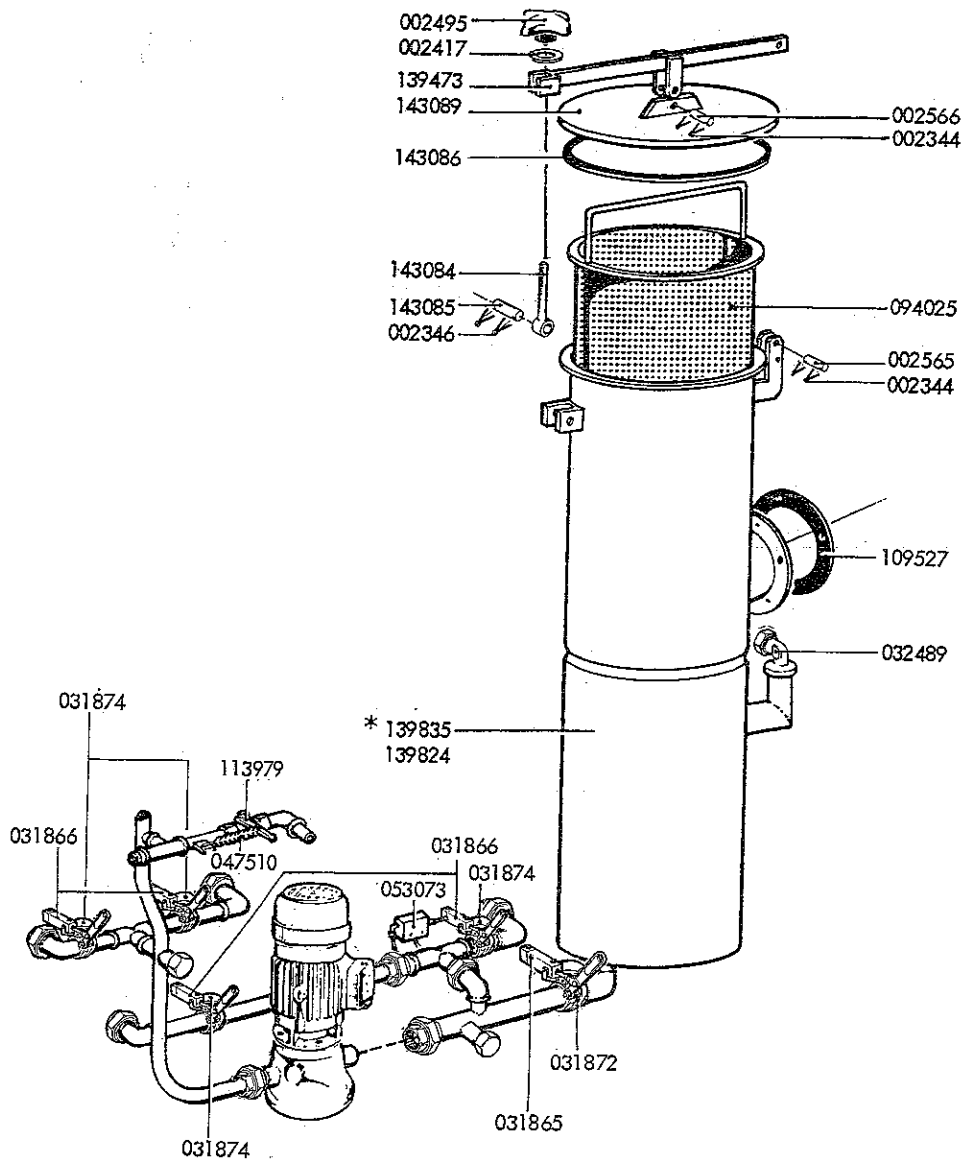

002344	SPLINT SPLIT PIN	3,2 x 16	047510	FEDER SPRING	
002346	SPLINT SPLIT PIN	3,2 x 20	053073	DOPPELRÜCKSCHLAGVENTIL DOUBLE CHECK VALVE	1/4"
002417	SCHEIBE WASHER	13 x 24 x 2,5	094025	SIEBEINSATZ STRAINER	
002495	KREUZGRIFF CROSS-GRIP		+ 109527	FLANSCHDICHTUNG FLANGED GASKET	77 x 120 x 3,2
002565	BOLZEN OHNE KOPF HEADLESS BOLT	10 x 32 x 24	113979	KUGELHAHN BALL-COCK	1/2"
002566	BOLZEN OHNE KOPF HEADLESS BOLT	10 x 40 x 34	139473	HEBEL LEVER	
031865	PRESSLUFTZYLINDER KOMPL. PNEUMATIC RAM	1 1/4" - 1 1/2"	139824	NADELFÄNGER BEHALTER BUTTON TRAP CASING	
031866	PRESSLUFTZYLINDER KOMPL. PNEUMATIC RAM	3/4" - 1"	139835	NADELFÄNGER KOMPL. BUTTON TRAP COMPL.	
031872	SCHNELLSCHLUSSCHIEBER KOMPL. LEVER GATE VALVE COMPL.	1 1/4"	143084	AUGENSCHRAUBE EYE-SCREW	12 x 120
031874	SCHNELLSCHLUSSCHIEBER KOMPL. LEVER GATE VALVE COMPL.	3/4"	143085	BOLZEN OHNE KOPF HEADLESS BOLT	
032489	VERSCHRAUBUNG UNION	1/8 x 6	+ 143086	DICHTUNG GASKET	168 x 192 x 12
			143089	NADELFÄNGERDECKEL BUTTON TRAP COVER	

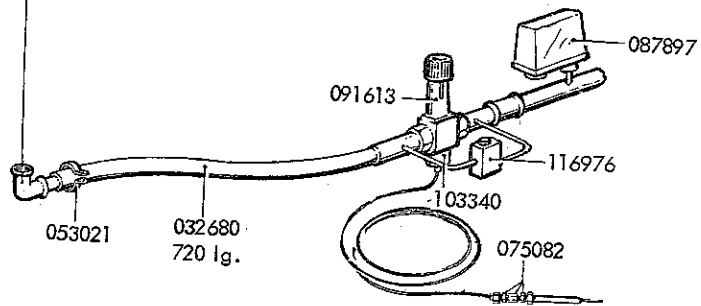
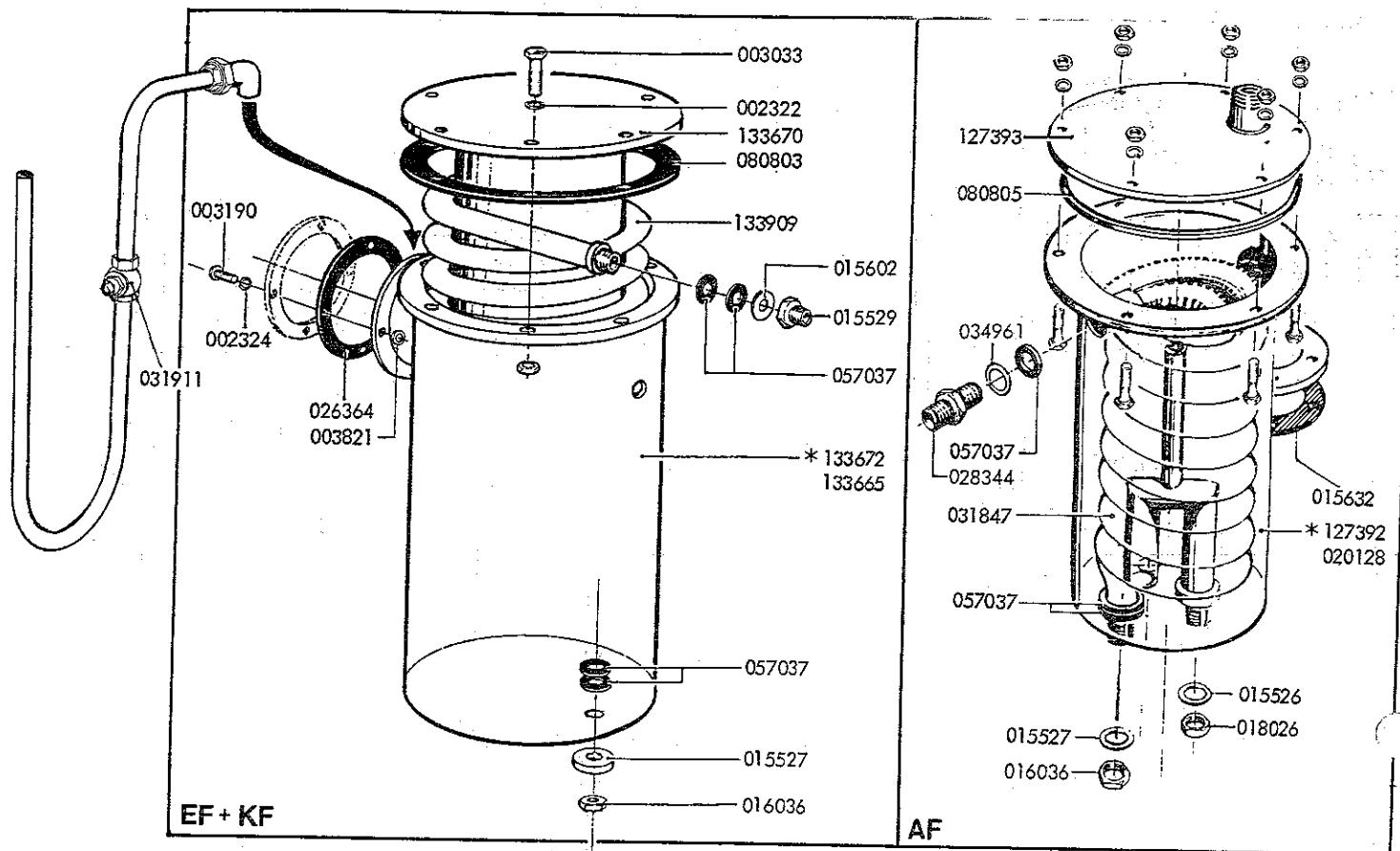

002322	FEDERRING SPRING WASHER	10 Ø	+	032680	SCHLAUCH HOSE	19 x 3,5 x 720 lg.
002324	FEDERRING SPRING WASHER	12 Ø		034961	SCHEIBE WASHER	27 x 40 x 1
003033	SECHSKANTSCHRAUBE HEXAGON HEAD SCREW	10 x 40		053021	SCHLAUCHSCHELLE HOSE CLAMP	
003190	SECHSKANTSCHRAUBE HEXAGON HEAD SCREW	12 x 40	+	057037	DICHTSCHEIBE GASKET	27 x 40 x 4
003821	SECHSKANTMUTTER HEXAGON NUT	M 12	+	075082	DICHTUNGSSATZ FOR STOPFBUCHSE SET OF GASKETS	
015526	SCHEIBE WASHER	28 x 42 x 8	+	080803	DICHTUNG GASKET	
015527	SCHEIBE WASHER	23 x 42 x 8	+	080805	DICHTUNG GASKET	
015529	DOPPELNIPPEL DOUBLE NIPPLE	3/4"		087897	DRUCKWÄCHTER-SCHALTER PRESSURE CONTROL SWITCH	
015602	SCHEIBE WASHER			091613	KÜHLWASSERREGLER COOLING-WATER VALVE	1/2"
+ 015632	FLANSCHDICHTUNG FLANGED GASKET	49 x 100 x 3		103340	KÜHLWASSERREGLER-THERMOKAPSEL THERMOCAPSALE COOL.	
016036	SECHSKANTMUTTER HEXAGON NUT	1/2"		116976	DURCHGANGSVENTIL THROUGH-WAY VALVE	1/8"
018026	SECHSKANTMUTTER HEXAGON NUT	3/4"		127392	KONDENSATOR KOMPL. CONDENSER COMPL.	
020128	BEHÄLTER TANK			127393	KONDENSATOR-DECKEL CONDENSER COVER.	
+ 026364	DICHTUNG GASKET	90 x 160 x 3		133665	KONDENSATOR-KESSEL CONDENSER TANK	
028344	REDUZIERNIPPEL REDUCING NIPPLE	3/4" x 1/2"		133670	KONDENSATOR-DECKEL CONDENSER COVER	
031847	KÜHLSCHLANGE COOLING COIL	0,7 m ²		133672	KONDENSATOR KOMPL. CONDENSER COMPL.	
031911	RÜCKSCHLAGKLAPPE CHECK VALVE	1"		133909	KÜHLSCHLANGE CONDENSER COIL	

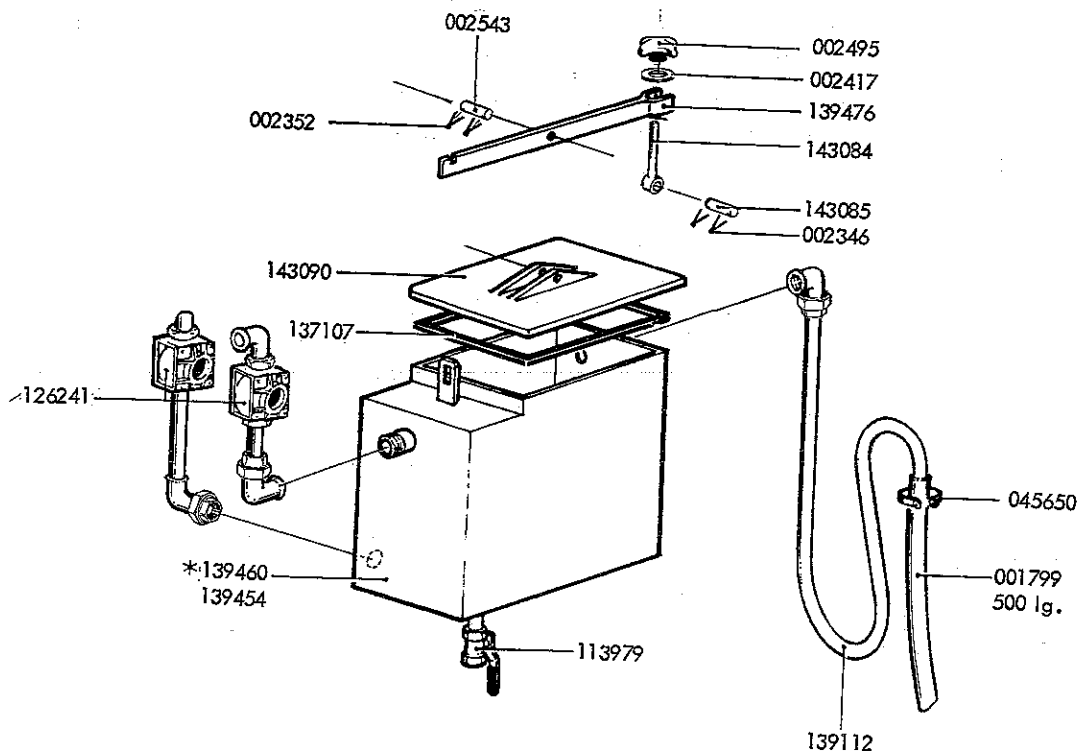

+ 001799	SCHLAUCH HOSE	20 x 3 x 500 lg.	+ 137107	DICHTUNG GASKET	
002346	SPLINT SPLIT PIN	3,2 x 20	139112	SYPHON SYPHON	
002352	SPLINT SPLIT PIN	4 x 20	139454	BEHÄLTER WASSERABSCHIEDER WATER SEPARATOR TANK	
002417	SCHEIBE WASHER	13 x 24 x 2,5	139460	WASSERABSCHIEDER KOMPL. WATER SEPARATOR COMPL.	
002495	KREUZGRIFF CROSS-GRIP		139476	HEBEL LEVER	
002543	BOLZEN OHNE KOPF HEADLESS BOLT		143084	AUGENSCHRAUBE EYE-SCREW	M 12 x 120
045650	SCHLAUCHSCHELLE HOSE CLAMP		143085	BOLZEN OHNE KOPF HEADLESS BOLT	
113979	KUGELHAHN BALL-COCK	1/2"	143090	WASSERABSCHIEDERDECKEL WATER SEPARATOR COVER	
126241	SCHAUGLAS SIGHT-GLASS	3/4"			

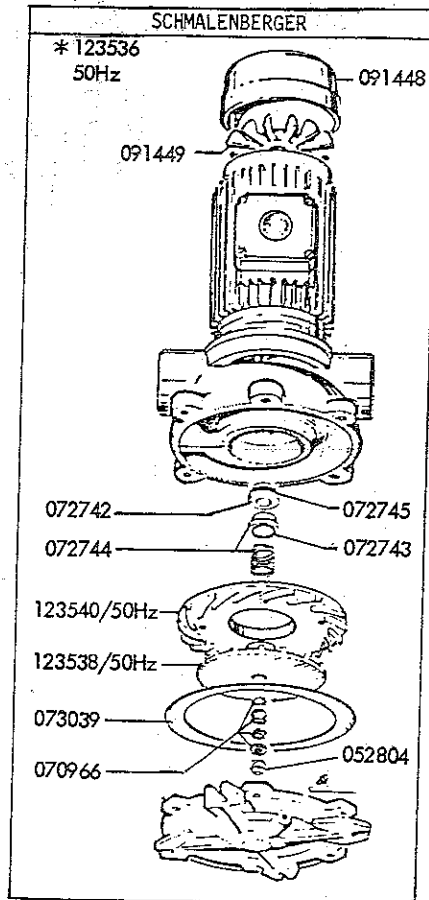
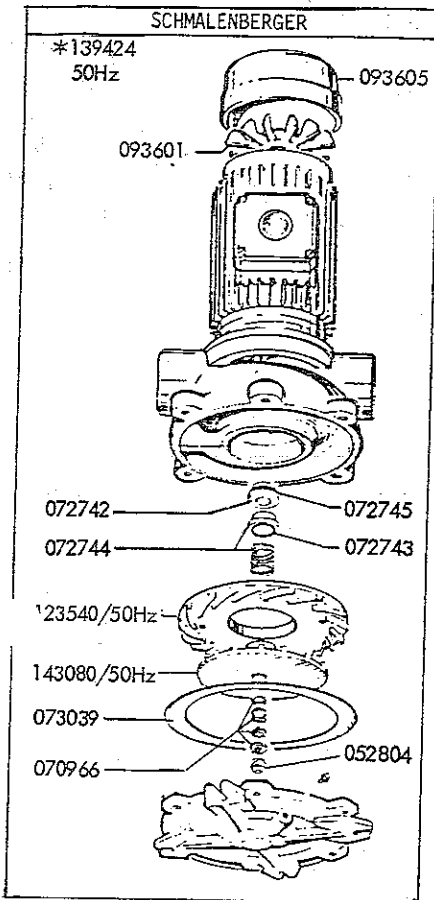

DUE EFFE	Type AU.ES.75 bis/till 5.82	Type AUB ab/ up 6.82
*123536 50Hz	126689	126689
	126688	126688
	126685	126685
	126683	139377
	126686	139376
	001167	001167
	126682	139375
	126684	139378
	003798	003798

001167	SICHERUNGSRING CIRCLIP		123538	PUMPENRAD PUMP IMPELLOR	50 Hz
003798	SECHSKANTMUTTER (NIEDRIGE FORM) HEXAGON NUT (LOW FORM)	M 12	123540	LEITRING GUIDE RING	50 Hz
052804	SECHSKANTMUTTER HEXAGON NUT	M 10	126682	PUMPENRAD PUMP IMPELLOR	
070966	VERBINDUNG, SPANNELEMENT CONNECTION, CLAMP SLEEVE		126683	LEITRAD MIT GEHÄUSE GUIDE WHEEL WITH HOUSING	
+ 072742	GEGENRING ZUR GLEITRINGDICHTUNG COUNTER RING		+ 126684	O-RING O-RING	
+ 072743	O-RING FÜR GLEITRING O-RING		+ 126685	O-RING O-RING	
+ 072744	GEHÄUSEGLEITRING SLIDE RING		+ 126686	GLEITRINGDICHTUNG KOMPL. SLINDE RING GASKET COMPL.	
+ 072745	O-RING FÜR GLEITRING O-RING		126688	LÜFTERRAD FAN WHEEL	
+ 073039	GEHÄUSEDICHTUNG GASKET		126689	LÜFTERHAUBE FAN HOOD	
091448	SCHUTZHAUBE HOOD		139375	PUMPENRAD PUMP IMPELLOR	
091449	LÜFTERRAD FAN WHEEL		+ 139376	GLEITRINGDICHTUNG KOMPL. SLIDE RING GASKET COMPL.	
093601	LÜFTERRAD FAN WHEEL		139377	LEITRAD MIT GEHÄUSE GUIDE WHEEL WITH HOUSING	
093605	SCHUTZHAUBE HOOD		+ 139378	O-RING O-RING	
123536	PUMPE MIT MOTOR-ALLSPANNUNG PUMP WITH MOTOR	50 Hz	139424	PUMPE MIT MOTOR-ALLSPANNUNG PUMP WITH MOTOR	50 Hz
			143080	PUMPENRAD PUMP IMPELLOR	50 Hz

9417

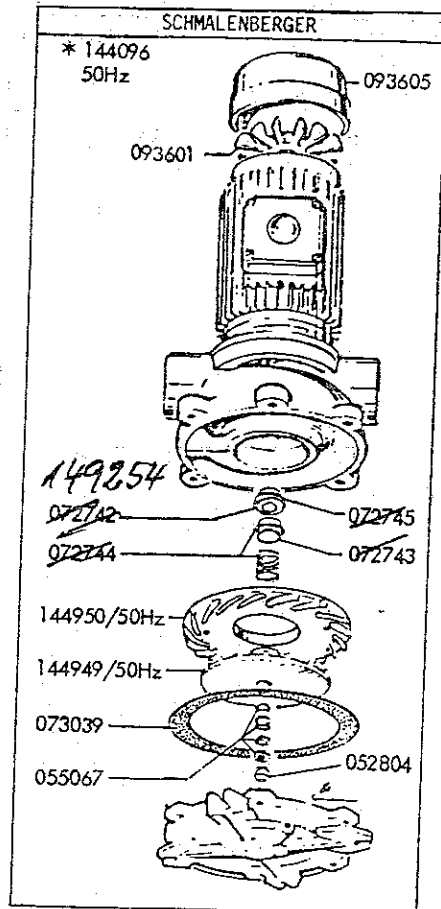

- | | | | | |
|-------------------------------|--|------|----------|--|
| 052804 | SECHSKANTMUTTER
HEXAGON NUT | M 10 | + 073039 | GEHAUSEDICHTUNG
GASKET |
| + 055067 | VERBINDUNG, SPANNELEMENT
CONNECTION, CLAMP SLEEVE | | 093601 | LOFERRAD
FAN WHEEL |
| + 072742 | GEGENRING ZUR GLEITRINGDICHTUNG
COUNTER RING | | 093605 | SCHUTZHAUBE
HOAD |
| + 022743 | O-RING FOR GLEITRING
O RING | | 144096 | PUMPE MIT MOTOR-ALLUMSPANNUNG 190 - 440 V 50 Hz
PUMP WITH MOTOR |
| + 072744
149254 | GEHAUSEGLEITRING Kpl.
SLIDE RING | | 144949 | PUMPENRAD
PUMP IMPELLOR |
| + 072745 | O-RING FOR GLEITRING
O RING | | 144950 | LEITRING
GUIDE RING |

11. Dez 1985

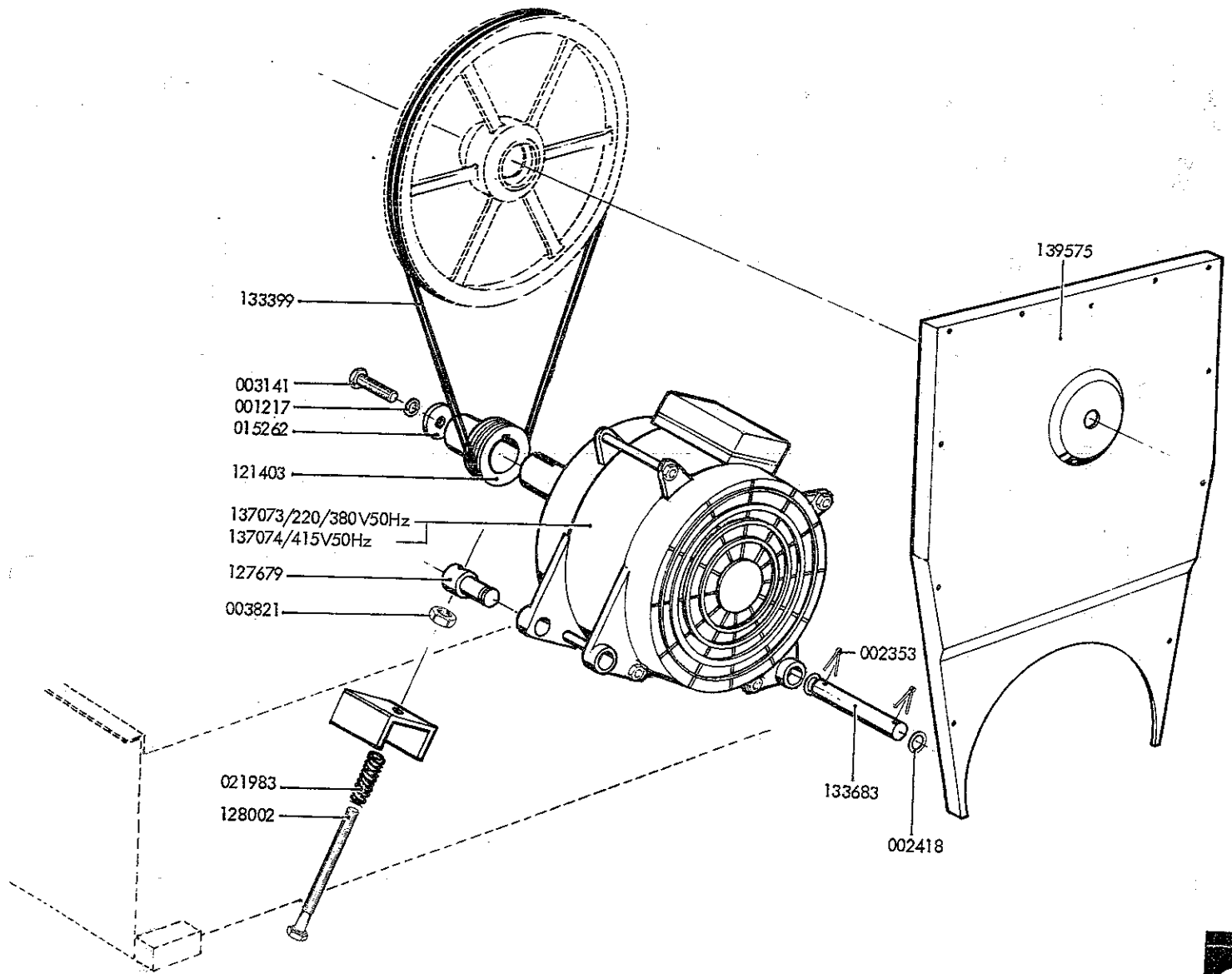

001217	ZAHNSCHEIBE TOOTHED WASHER	8,2	127679	BOLZEN HEADLESS BOLT	
002353	SPLINT SPLIT PIN	4 x 25	128002	SECHSKANTSCHRAUBE HEXAGON HEAD SCREW	12 x 180
002418	SCHEIBE WASHER	17 x 30 x 3	+ 133399	KEILRIEMEN V BELT	
003141	SECHSKANTSCHRAUBE HEXAGON HEAD SCREW	8 x 20	133683	BOLZEN BOLT	
003821	SECHSKANTMUTTER HEXAGON NUT	M 12	121403	RIEMENSCHLEIBE PULLEY	
015262	SCHEIBE WASHER	8,5 x 32 x 4	137073	ANTRIEBSMOTOR DRIVE MOTOR	220/380 V, 50 Hz
+ 021983	DRUCKFEDER PRESSURE SPRING	3,6 x 18 x 26	137074	ANTRIEBSMOTOR DRIVE MOTOR	415 V, 50 Hz
			138575	RIEMENSCHUTZ BELT GUARD	

Wartungseinheit

Maintenance unit

	*063563	032000	Filterabscheider kompl. Separator compl.	1/4"
	*032000	058625	Röhrenfeder-Manometer Tubular pressure gauge	1/4"
	058625	063563	Druckregelventil kompl. Pressure control valve compl.	1/4"

<p>HÖRBIGER</p>	<p>122881</p>
-----------------	---------------

<p>AIRCITY</p>	<p>122882</p>
----------------	---------------

<p>SMC</p>	<p>122880</p>
------------	---------------

- 032000 Filterabscheider kompl. 1/4"
Filter separator compl.
- + 058625 Röhrenfeder-Manometer 1/4"
Tubular pressure gauge
- + 063563 Druckluftventil kompl. 1/4"
Pressure control valve compl.
- + 122880 ET-Paket für Filterabscheider Fa. SMC
Spares package for filter separator Messrs. SMC
- + 122881 ET-Paket für Filterabscheider Fa. Hörbiger
Spares package for filter separator Messrs. Hörbiger
- + 122882 ET-Paket für Filterabscheider Fa. Aircity
Spares package for filter separator Messrs. Aircity

Cx

DURCHGANGSSCHAUGLAS

TUBULAR SIGHT-GLASS

		3/4"	1"	1 1/2"	2"	2 1/2"
I Dollinger Rumbucher		047826	045577			
II Kemper						
A		089306	089307	089306	089307	
B						
C						
		126241	109865			
A						
B						

SCHAUGLASBELEUCHTUNG

SIGHT-GLASS LIGHTING

A		A	078608
B		B	078609/24V

SCHNELLSCHLUSS-SCHIEBER

LEVER GATE VALVE

		3/4"	1"	1 1/4"	1 1/2"	2"	2 1/2"
	*	031874	031873	031872			
A							
B							
C							

PRESSLUFTZYLINDER

PNEUMATIC RAM

		3/4" - 1"	1 1/4" - 1 1/2"	2" KNORR PERMAC	2 1/2"
	*	031866 20/29	031865 25/36		
A					
B					
C					
D					

+ 031865	PRESSLUFTZYLINDER KOMPL. PNEUMATIC RAM COMPL.	1 1/4" - 1 1/2"
+ 031866	PRESSLUFTZYLINDER KOMPL. PNEUMATIC RAM COMPL.	3/4" - 1"
+ 031872	SCHNELLSCHLUSSCHIEBER KOMPL. LEVER GATE VALVE COMPL.	1 1/4"
+ 031873	SCHNELLSCHLUSSCHIEBER KOMPL. LEVER GATE VALVE COMPL.	1"
+ 031874	SCHNELLSCHLUSSCHIEBER KOMPL. LEVER GATE VALVE COMPL.	3/4"
045577	SCHAUGLAS KOMPL. SIGHT-GLASS COMPL.	1"
047826	SCHAUGLAS KOMPL. SIGHT-GLASS COMPL.	3/4"
078608	LAMPENHALTER LAMP HOLDER	
+ 078609	LAMPE LAMP	
+ 089306	ET-PAKET FÜR SCHAUGLAS - FIRMA DOLLINGER UND RUMBUCHER ET-SPARES PACKAGE FOR SIGHT-GLASS - MESSRS. DOLLINGER UND RUMBUCHER	
+ 089307	ET-PAKET FÜR SCHAUGLAS - FIRMA KEMPER ET-SPARES PACKAGE FOR SIGHT-GLAS - MESSRS. KEMPER	
109865	SCHAUGLAS KOMPL SIGHT-GLASS COMPL.	1"
+ 115637	GLÜHLAMPE BULB	24 V, 3 W
+ 126241	SCHAUGLAS KOMPL. SIGHT-GLASS COMPL.	3/4"
+ 129238	STECKFASSUNG SOCKET	

DRUMAG
GRÄSSLE
MARTONAIR
PERMAC
KNORR

Ø — Durchmesser/ diameter
H — Hub/ stroke
D — doppelt wirkend/ double-acting
EF — einfach wirkend/ single acting

36 Ø-65 H					
* 031880					

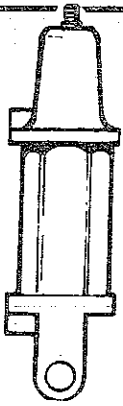

DRUMAG

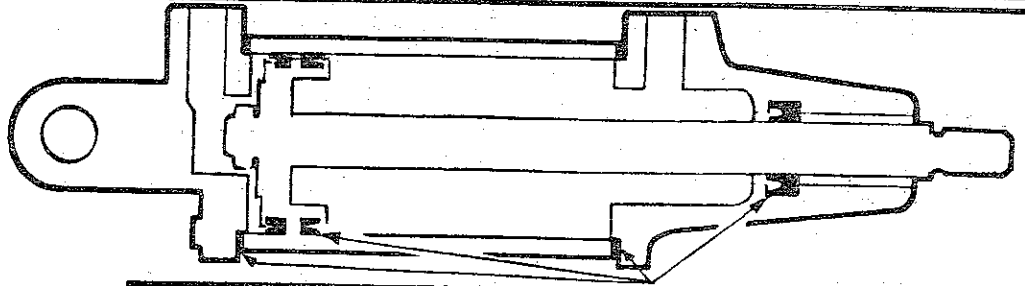

36 Ø-65 H					
,089305					

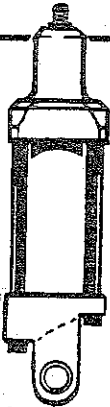

GRÄSSLE

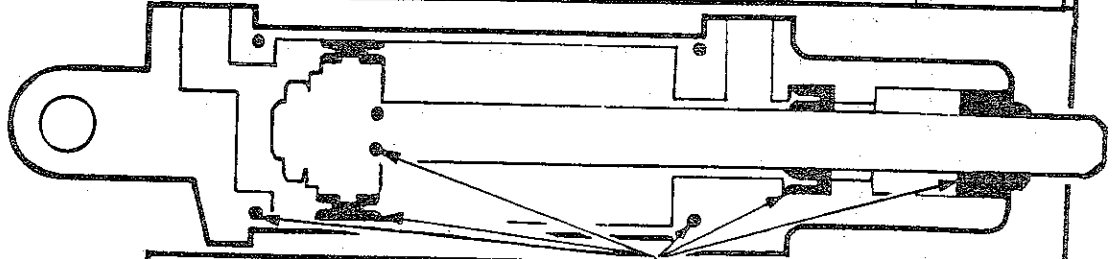

36 Ø-65 H					
089304					



MARTONAIR

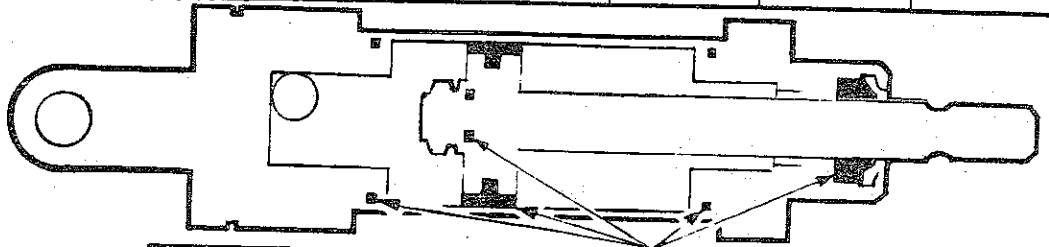

36 Ø-65 H					
089303					



PERMAC

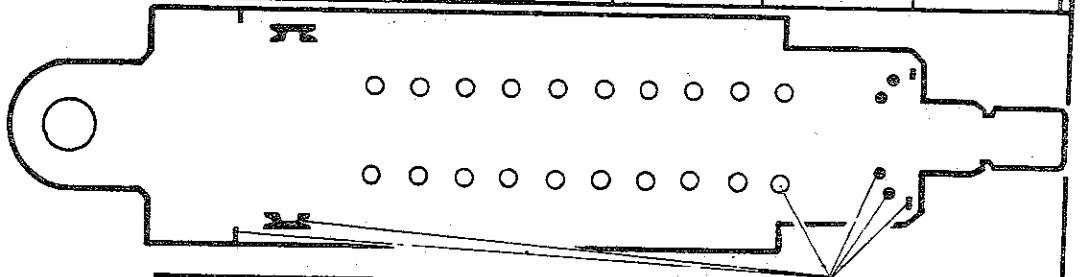

36 Ø-65 H					
115660					



KNORR

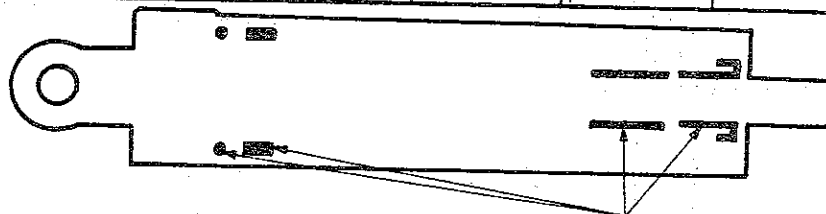

35 Ø-65 H					
D 118587					

031880	Preßluftzylinder kompl. Pneumatic ram comp.	36/65
+ 089303	ET-Paket für Martonair-Zylinder Spares package for Martonair ram	36/65
+ 089304	ET-Paket für Grässle-Zylinder Spares package for Grässle ram	36/65
+ 089305	ET-Paket für Drumag-Zylinder Spares package for Drumag ram	36/65
+ 115660	ET-Paket für Permac-Zylinder Spares package for Permac ram	36/65
+ 118587	ET-Paket für Knorr-Zylinder Spares package for Knorr ram	35/65

PNEUMATISCHE ZYLINDER / PNEUMATIC CYLINDERS

KNORR-BREMSE				
ROGATTI				
PERMAC		50 Ø-75		
		* 031883		

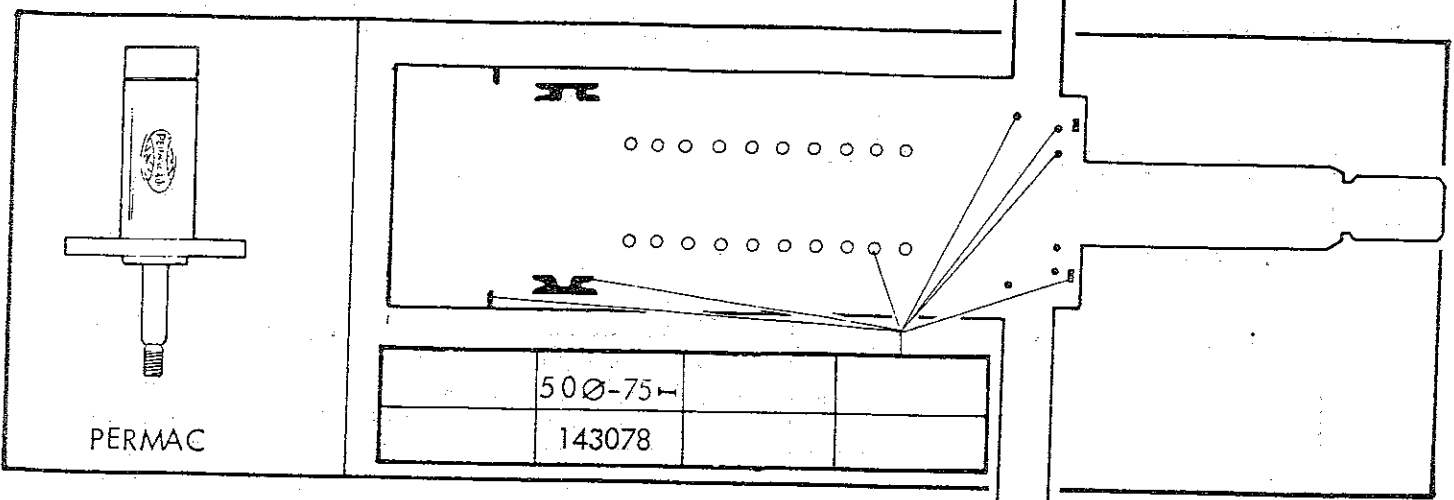
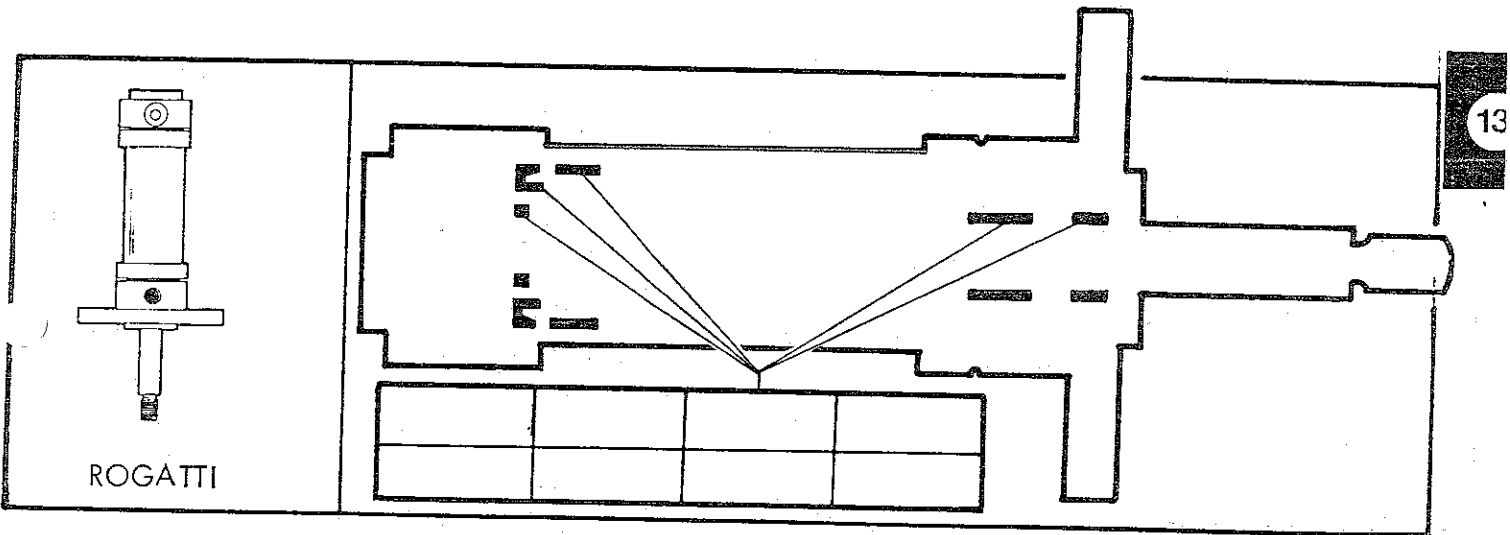
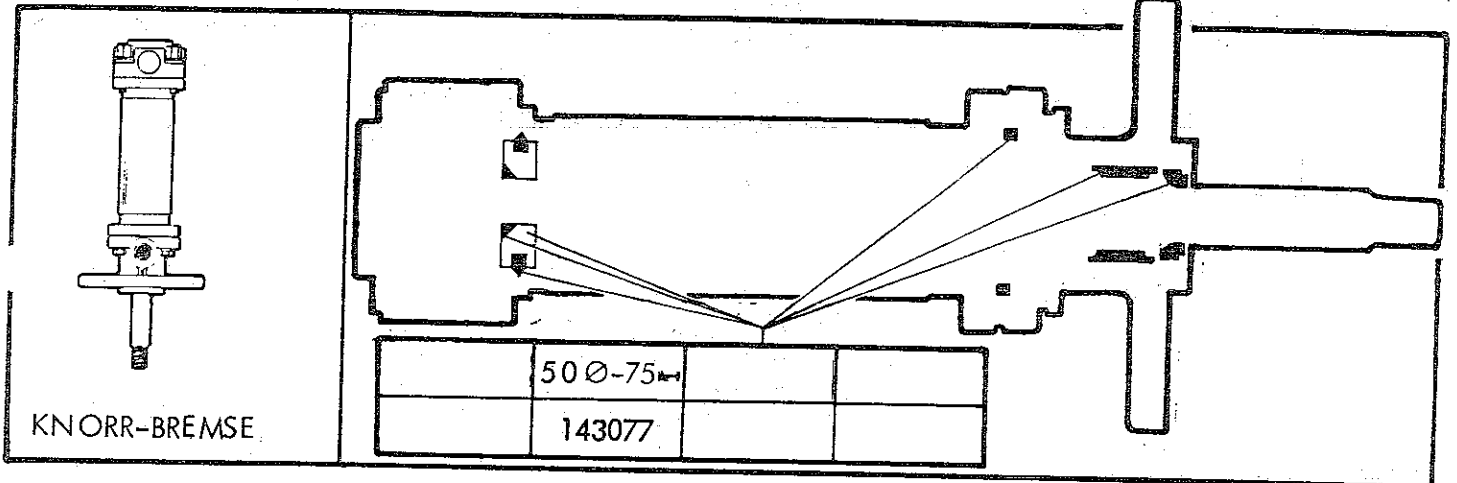

031883	PRESSLUFTZYLINDER KOMPL. PNEUMATIC RAM COMPL.	50/75
+ 114193	ET-PAKET FÜR KNORR-ZYLINDER SPARES PACKAGE FOR KNORR RAM	50/75
+ 143078	ET-PAKET FÜR PERMAC-ZYLINDER SPARES PACKAGE FOR PERMAC RAM	50/75

DURCHGANGSVENTIL

VALVE

DURCHGANGSVENTIL

VALVE

3/8" SN 116962

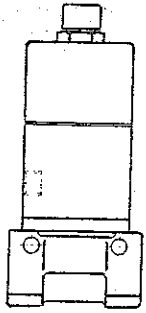

BÜRKERT

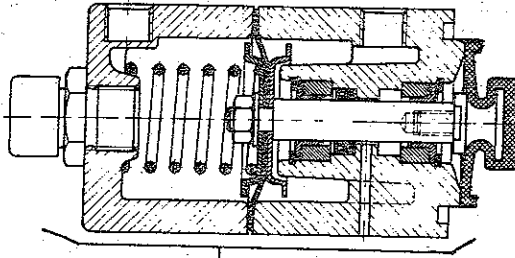

3/8"				
116977				

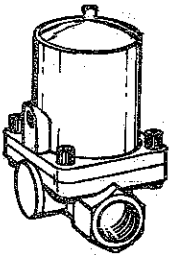

MÜLLER

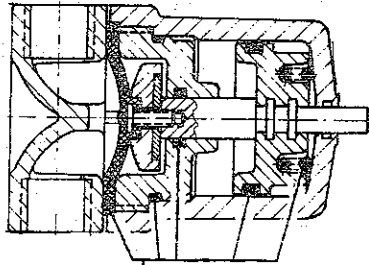

3/8"				
116978				

DURCHGANGSVENTIL

VALVE

1/8" SN 116976

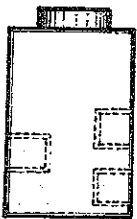

SUCOMA

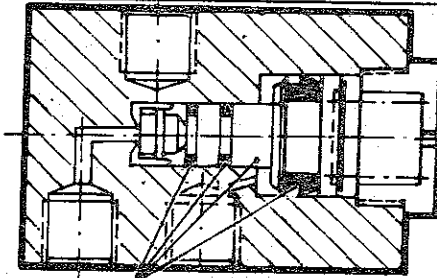

1/8"				
123483				

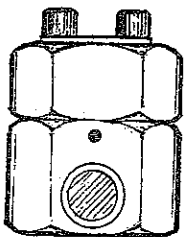

HERION

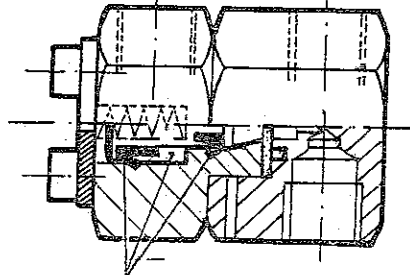

1/8"				
118524				

116962	DURCHGANGSVENTIL KOMPLETT THROUGH-WAY VALVE COMPLETE	3/8 "
116976	DURCHGANGSVENTIL KOMPLETT THROUGH-WAY VALVE COMPLETE	1/8 "
+ 116977	ET-PAKET FÜR BÜRKERT-VENTIL SPARES PACKAGE FOR BÜRKERT VALVE	3/8 "
+ 116978	ET-PAKET FÜR MÖLLER-VENTIL SPARES PACKAGE FOR MÖLLER VALVE	3/8 "
+ 118524	ET-PAKET FÜR HERION-VENTIL SPARES PACKAGE FOR HERION VALVE	1/8 "
+ 123483	ET-PAKET FÜR SUCOMA-VENTIL SPARES PACKAGE FOR SUCOMA VALVE	1/8 "

MAGNETVENTIL
SOLENOID VALVE

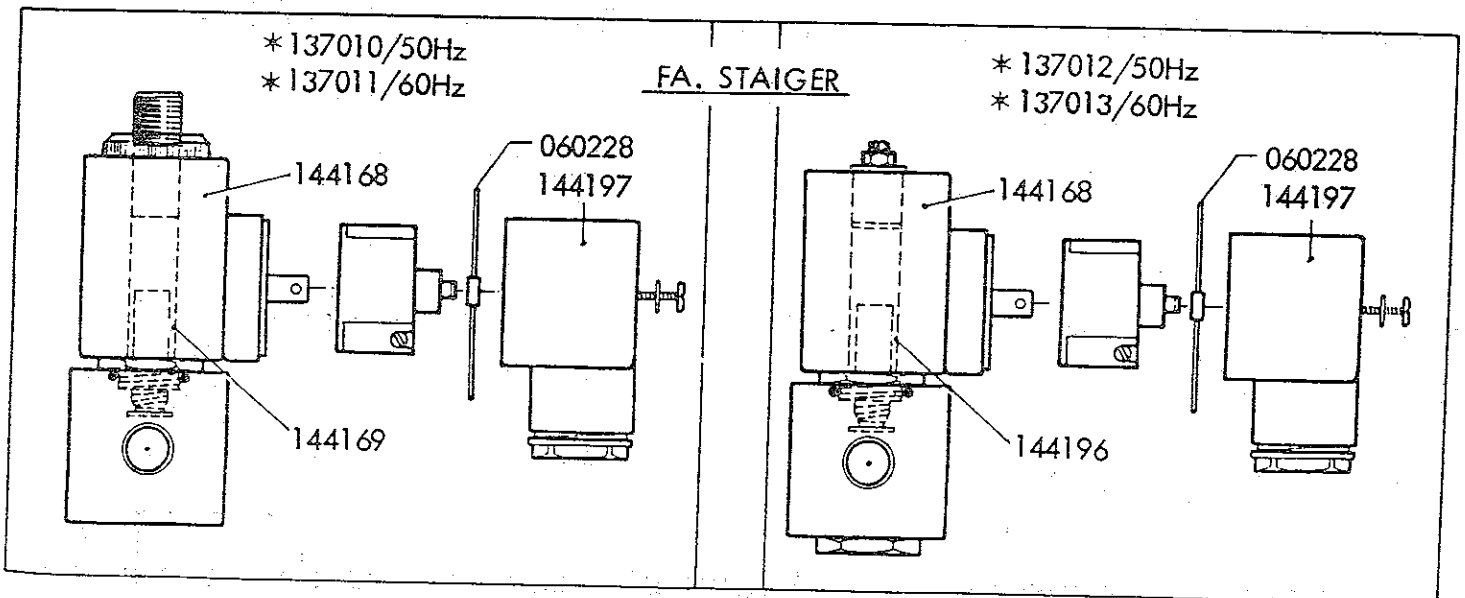
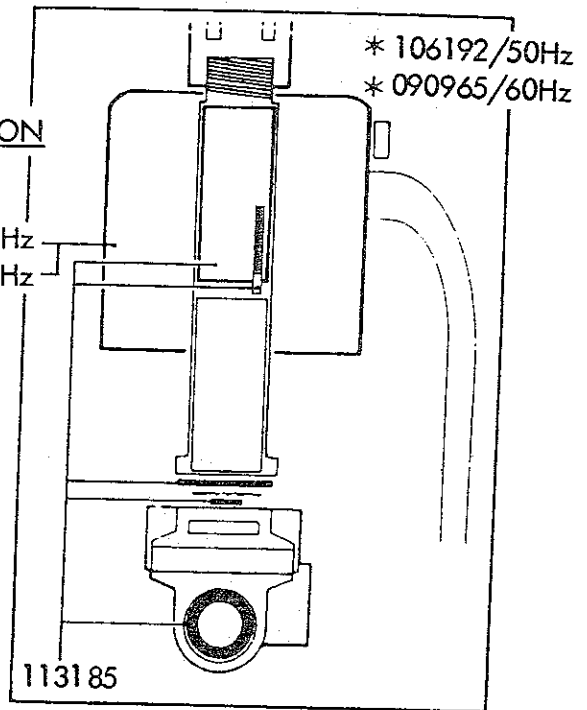
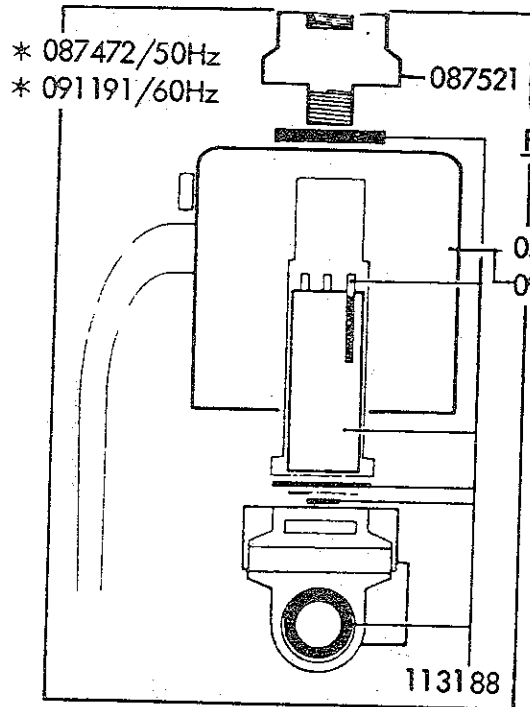
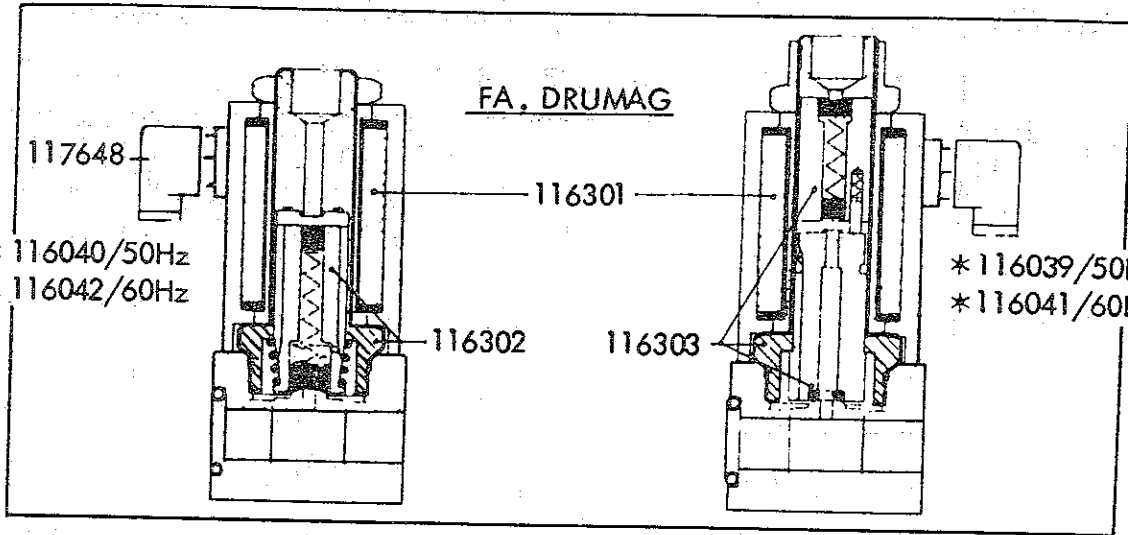

+ 054955	MAGNETSPULE MAGNET COIL	50 Hz	+ 116041	MAGNETVENTIL stromlos geöffnet SOLENOID VALVE open without current	60 Hz
+ 060228	DIODE DIODE	1 N 4007	+ 116042	MAGNETVENTIL stromlos geschlossen SOLENOID VALVE closed without current	60 Hz
+ 087472	MAGNETVENTIL stromlos geschlossen SOLENOID VALVE closed without current	50 Hz	+ 116301	MAGNETSPULE MAGNET COIL	50/60 Hz
+ 087521	SCHALLDÄMPFER + Befestigung SOUND ADSORBER WITH SUPPORT		+ 116302	PLUNGER KOMPL. stromlos geschlossen PLUNGER COMPL. closed without current	
+ 090965	MAGNETVENTIL stromlos geöffnet mit Schalldämpfer SOLENOID VALVE open without current with adsorber	60 Hz	+ 116303	PLUNGER KOMPL. stromlos geöffnet PLUNGER COMPL. open without current	
+ 091191	MAGNETVENTIL stromlos geschlossen SOLENOID VALVE closed without current	60 Hz	+ 117648	GERÄTESTECKER, Fa. Drumag RECEPTABLE Fa. Drumag	
+ 091195	MAGNETSPULE MAGNET COIL	60 Hz	+ 137010	MAGNETVENTIL stromlos geschlossen SOLENOID VALVE closed without current	50 Hz
+ 106192	MAGNETVENTIL stromlos geöffnet mit Schalldämpfer SOLENOID VALVE open without current with adsorber	50 Hz	+ 137011	MAGNETVENTIL stromlos geschlossen SOLENOID VALVE closed without current	60 Hz
+ 113185	ET-PACKET F. VENTIL stromlos geöffnet SPARES PACKAGE F. VALVE open without current		+ 137012	MAGNETVENTIL stromlos geöffnet SOLENOID VALVE open without current	50 Hz
+ 113188	ET-PACKET F. VENTIL stromlos geschlossen SPARE PACKAGE F. VALVE closed without current		+ 137013	MAGNETVENTIL stromlos geöffnet SOLENOID VALVE open without current	60 Hz
+ 116039	MAGNETVENTIL stromlos geöffnet SOLENOID VALVE open without current	50 Hz	+ 144168	MAGNETSPULE MAGNET COIL	50/60 Hz
+ 116040	MAGNETVENTIL stromlos geschlossen SOLENOID VALVE closed without current	50 Hz	+ 144169	PLUNGER KOMPL. stromlos geschlossen PLUNGER COMPL. closed without current	
			+ 144196	PLUNGER KOMPL. stromlos geöffnet PLUNGER COMPL. open without current	
			+ 144197	GERÄTESTECKER, Fa. Staiger RECEPTABLE Fa. Staiger	

DAMPFVENTIL

STEAM VALVE

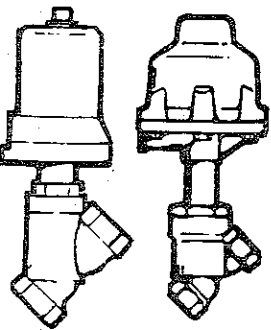

1/2"		1"	1 1/2"	2"
* 031887				

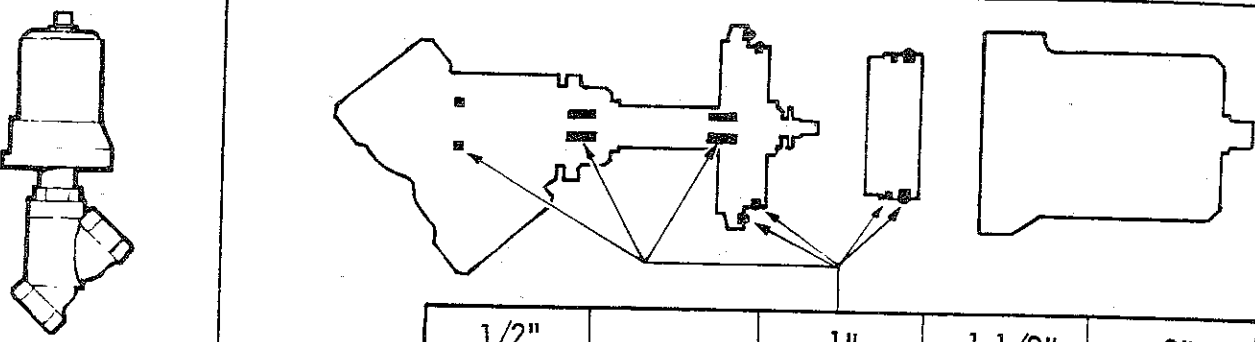

BÜRKERT

1/2"		1"	1 1/2"	2"
085266				

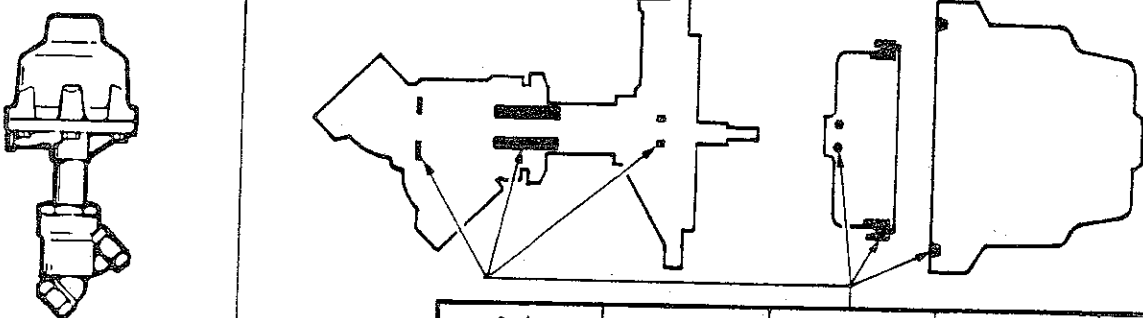

GEMÜ

1/2"				
085296				

031887 Dampfventil kompl. 1/2 "
 Steam valve comp.

+ 085266 ET-Paket für Bürkert-Ventil 1/2 "
 Spares package for Bürkert valve

+ 085296 ET-Paket für Gemü-Ventil 1/2 "
 Spares package for Gemü valve

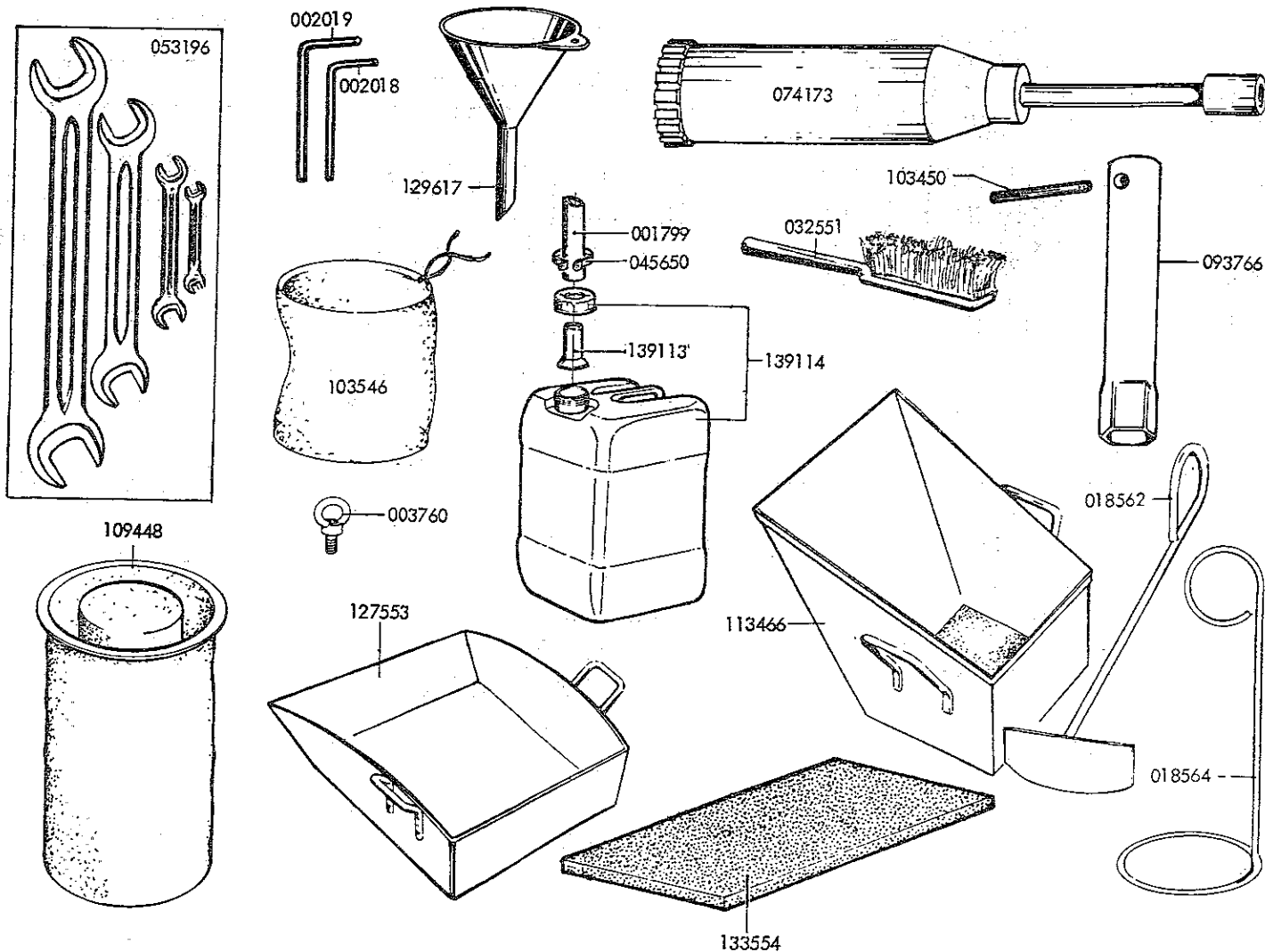

001799	SCHLAUCH HOSE	500 lg.	093766	ROHRSTECKSCHLÜSSEL SOCKET WRENCH
002018	SECHSKANTSCHLÜSSEL HEXAGON WRENCH	5 mm	103450	DORN PIN
002019	SECHSKANTSCHLÜSSEL HEXAGON WRENCH	6 mm	103546	TUCHBEUTEL FILTER BAG
003760	RINGMUTTER RING NUT	M 12	109448	FLUSENFILTER LINT FILTER
018562	KRATZER SCRAPER		113466	AUSRAUMWANNE CLEAN-OUT TROUGH
018564	EINSCHUBBÜGEL PUSH-IN TOOL		127553	AUSRAUMWANNE FÜR DAMPFERZEUGER CLEAN-OUT TROUGH FOR STEAM GENERATOR
032551	STIELBÜRSTE BRUSH WITH HANDLE		129617	TRICHTER FUNNEL
045650	SCHLAUSCHCELLEN HOSE CLAMP		133554	FILTERMATTE FILTER MAT
053196	DOPPELMAUL-SCHLÜSSEL DOUBLE-HEAD WRENCH	4-Teile-Satz	139113	ROHR STUTZEN PIPE SOCKET
074173	FETTPRESSE GREASE GUN		139114	WASSERBEHÄLTER WATER CONTAINER